

2023年度版

林業企業 ガイドブック



公益財団法人秋田県林業労働対策基金
秋田県林業労働力確保支援センター

林業の仕事とは!?

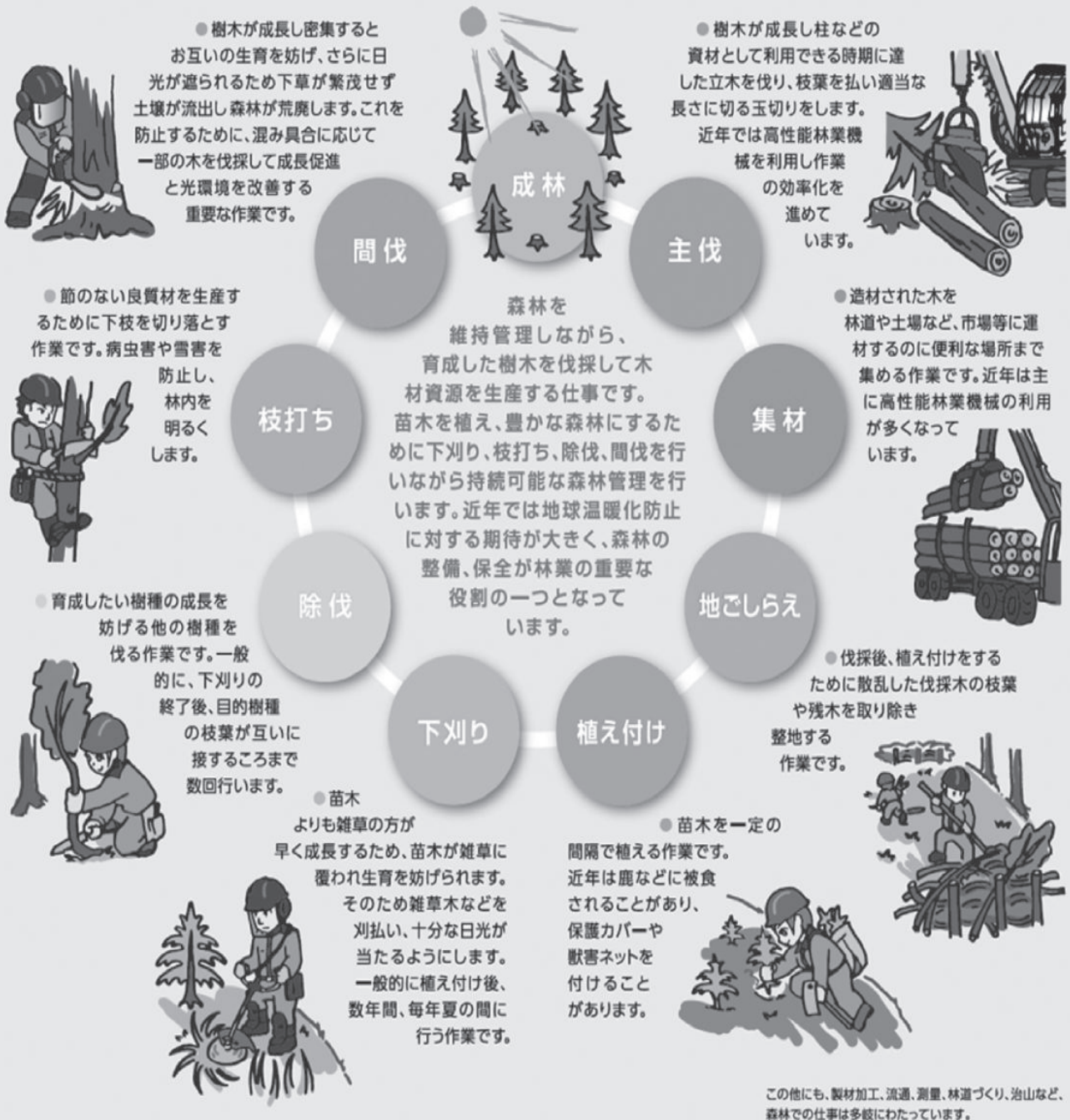

はじめに

秋田県の林業は、豊かな森林資源を守り育てるとともに、秋田スギ等を安定的に生産・供給することにより、森林所有者の所得向上や木材産業の振興など、経済の発展に重要な役割を果たしてきました。

近年、全国有数のスギ人工林が伐採・利用期を迎える中で、素材生産量は順調に増加してきており、林業の成長産業化に向けた取り組みが本格化してきています。

また、木材価格の高騰や国産材需要の拡大（ウッドショック）、ウクライナ侵攻等の影響による燃料コストの上昇、その後の需要の減少や価格の下落など、林業を巡る環境は大きく変化し、先行きが不透明な状況にあります。

今後、大手製材企業の県内進出などにより、秋田スギの需要が大幅な増加が見込まれており、「伐って、使って、植えて、育てる」という資源の循環利用を図っていくため、素材生産や再造林、保育などを担える林業従事者の確保と育成が大きな課題となっています。

これまで林業事業体では、高性能林業機械の導入等により生産性の向上や経営規模の拡大に取り組んできているものの、他産業に比べると依然として経営基盤が弱く雇用が不安定で、労働災害の発生率も高いことから、各種の雇用条件や現場の就労環境等の改善を、今後さらに進めていく必要があります。

当法人は、林業従事者の確保や育成を図るとともに、安全・安心で働きやすい就労環境づくりを促進するため、行政機関や関係団体等と連携し、ニューグリーンマスター育成学校や高校生林業職場体験学習等の研修や、退職金共済掛金やチェーンソー等の安全作業器具購入等への各種助成を実施します。

また、林業の職業紹介所（愛称：あきた森の仕事ナビ）による就職の相談や斡旋に取り組むほか、新たに高性能林業機械の展示や伐木技術の実演等を通じて、林業の魅力を広く県民に情報発信し、林業への新規就業を促進してまいります。

この「林業企業ガイドブック」は、林業生産や森林整備、経営改善に意欲的な事業体の情報を取りまとめたものです。ガイドブックを介して、一人でも多くの方が林業に就業し活躍されることを願っております。

令和5年7月

公益財団法人 秋田県林業労働対策基金
秋田県林業労働力確保支援センター

目 次

| | |
|---------------------------------|-----|
| 秋田県の地勢等 | 1 |
| “あきた”は森林と木の国 | 2 |
| 企業情報掲載林業事業体一覧・企業情報 | 4 |
| 林業について思うこと | 100 |
| 秋田県内の認定林業事業体一覧 | 103 |
| 林業事業体の経営継続と雇用の維持、人材確保・育成支援等のご案内 | 106 |
| あきた森の仕事ナビ「無料職業紹介事業」 | 108 |



秋田県の地勢等

1. 位置と地勢

本県は首都東京のほぼ真北約450kmの日本海沿岸にあって、面積11,637.52平方km、13市9町3村に区画され、周囲は奥羽山脈を隔てて、東は岩手県に、南は山形、宮城の両県と隣接し、北は本州最北端の青森県と境して景勝地国立公園十和田湖を分け、西は日本海に面している。

地勢は、東の県境の奥羽山脈に沿って那須火山帯が縦走して、八幡平、駒ヶ岳、栗駒山の諸火山と田沢、十和田の両カルデラ湖を形成し、西に平行する出羽丘陵に沿って鳥海火山帯が走り、その南端部にそびえる鳥海山は東北第二の高さを誇っている。

県北には、鷹巣、大館、花輪の諸盆地、県南には横手盆地などがあり、一方、雄物川、米代川、子吉川などの河川に沿って肥沃な耕地を展開して、その下流に秋田、能代、本荘の各平野があり、多くの都市が発展している。

2. 地 質

本県の地質は、青森及び岩手の県境付近に分布する古生代の粘板岩類と太平山を中心とする中生代白亜紀の花崗岩類を基盤として、新第三紀層及び第四紀層などの地層が広く分布している。

新第三紀層は、大別すると下部の火山岩類を主とする岩相と上部の堆積岩類を主とする岩相に分けられる。火山岩類は脊梁山地を中心とする県内陸部に広く分布し、海底火山噴出物である変質安山岩、石英安山岩、玄武岩などからなり、緑色凝灰岩（グリーンタフ）によって特徴づけられる。これらの火山岩類に伴って銅を始めとする有用金属を豊富に含んだ鉱床が形成され、北鹿地域の黒鉱鉱床はその代表例である。堆積岩類は、出羽丘陵以西の日本海側沿いに厚く発達しており、泥岩、砂岩、礫岩などで構成されている。海岸沿いには褶曲運動による背斜構造が幾系列も発達しており、その中に石油や天然ガスを胚胎している。

第四紀層としては、平野部では盆地、扇状地、段丘、砂丘などを構成する砂礫が卓越し、山地では那須－鳥海火山帯の活動により形造られた多数の火山が随所に地熱地帯を形成しており、本県のエネルギー源として重要である。

3. 気 象

(1) 県内各地の気温と降水量

| 主要観測所 | 平均気温（℃） | | | | 年降水量（mm） | | | |
|-------|---------|------|------|------|----------|---------|---------|---------|
| | 平成30年 | 令和元年 | 令和2年 | 令和3年 | 平成30年 | 令和元年 | 令和2年 | 令和3年 |
| 秋 田 | 12.3 | 12.9 | 12.8 | 12.9 | 2,016.5 | 1,566.5 | 2,022.5 | 1,916.5 |
| 鷹 巣 | 10.8 | 11.2 | 11.4 | 11.3 | 1,904.5 | 1,566.5 | 1,853.5 | 1,677.0 |
| 横 手 | 11.6 | 11.9 | 12.2 | 12.0 | 1,853.5 | 1,530.0 | 2,116.5 | 1,860.0 |
| 大 館 | 10.5 | 10.9 | 11.1 | 11.2 | 1,929.5 | 1,530.0 | 1,928.0 | 1,747.5 |

(2) 秋田県の積雪の深さ

（単位：cm）

| 観測所 | 最 深 積 雪（極値） | | | | 観測所 | 最 深 積 雪（極値） | | | |
|-----|-------------------|-------------------|------------------|------------------|-----|--------------------|--------------------|-------------------|-------------------|
| | 平成30年 （年月日） | 令和元年 （ 〃 ） | 2 （ 〃 ） | 3 （ 〃 ） | | 平成30年 （年月日） | 令和元年 （ 〃 ） | 2 （ 〃 ） | 3 （ 〃 ） |
| 秋 田 | 34 (H30.02.24) | 17 (H31.02.09) | 24 (R2.02.11) | 60 (R3.01.09) | 横 手 | 177 (H30.02.13) | 114 (H31.02.14) | 126 (R2.12.31) | 203 (R3.02.05) |
| 鷹 巣 | 78 (H30.02.19) | 77 (H31.01.29) | 46 (R2.12.31) | 64 (R3.01.11) | 能 代 | 19 (H30.02.24) | 31 (H31.01.28) | 17 (R2.12.31) | 23 (R3.01.07) |

資料：秋田県森林・林業の概要（令和5年度版より抜粋）

“あきた”は森林と木の国

(令和4年度版『秋田県森林・林業の概要』(令和2年度実績)から抜粋)

1 県土に占める 森林面積の割合

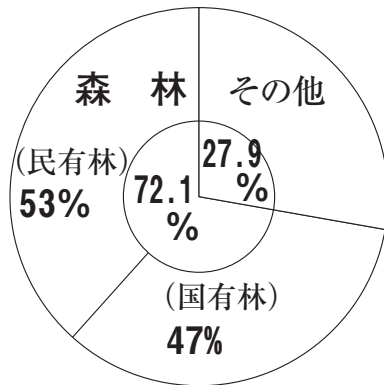

2 森林資源

森林資源の構成

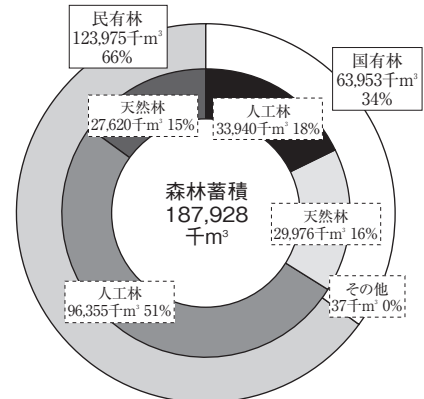
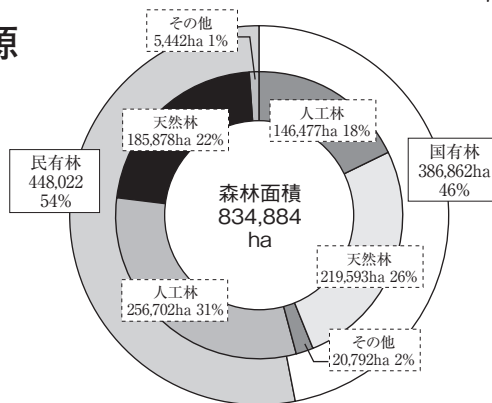

※合計は竹林、無立木地等を含むため、内訳の計とは一致しない。

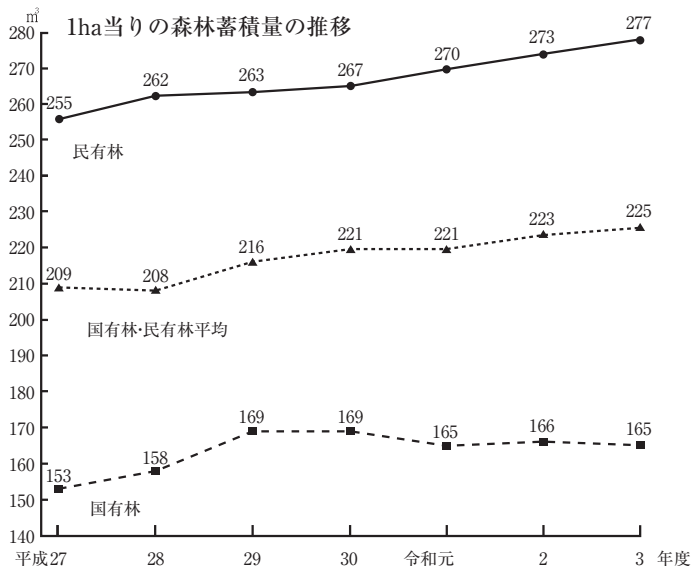

民有林所有形態別森林構成

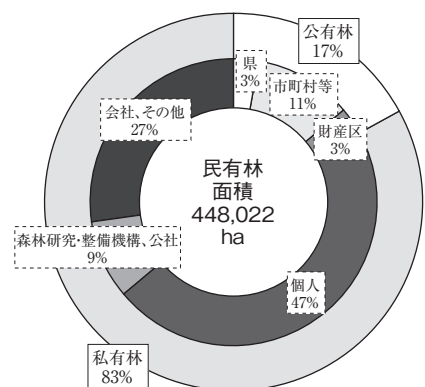

企業情報掲載林業事業体一覧

| | 名 称 | 所在地 (事務所) | ページ |
|----|------------------|-------------------|-----|
| 1 | 鹿角森林組合 | 鹿角市花輪字合野 | 5 |
| 2 | 大館北秋田森林組合 | 北秋田市脇神字佐助岱 | 6 |
| 3 | 白神森林組合 | 能代市能代町字中川原 | 7 |
| 4 | 男鹿南秋田森林組合 | 南秋田郡五城目町字杉ヶ崎 | 8 |
| 5 | 秋田中央森林組合 | 秋田市河辺和田字上中野 | 9 |
| 6 | 本荘由利森林組合 | 由利本荘市水林 | 10 |
| 7 | 仙北東森林組合 | 仙北市田沢湖小松字外ノ山 | 11 |
| 8 | 仙北西森林組合 | 大仙市神宮寺字中川原 | 12 |
| 9 | 横手市森林組合 | 横手市山内土測字小目倉沢 | 13 |
| 10 | 雄勝広域森林組合 | 湯沢市山田字福島間 | 14 |
| 11 | 株式会社西村林業 | 鹿角市十和田大湯字下ノ湯 | 15 |
| 12 | 株式会社石川組 | 鹿角市十和田大湯字中田 | 16 |
| 13 | 株式会社鹿角緑地 | 鹿角市花輪字柴内太田谷地 | 17 |
| 14 | 株式会社八幡平貨物 | 鹿角市八幡平字谷内下毛平 | 18 |
| 15 | 有限会社山口造林 | 鹿角市八幡平字老沢 | 19 |
| 16 | 株式会社渋谷林業 | 鹿角市八幡平字永田上田表 | 20 |
| 17 | 有限会社中村造林 | 鹿角郡小坂町小坂字相内 | 21 |
| 18 | 有限会社花田造材部 | 大館市岩瀬字谷地の平 | 22 |
| 19 | 有限会社高橋造林 | 大館市根下戸町 | 23 |
| 20 | 有限会社畠山造林 | 大館市比内町味噌内字宿内袖の沢 | 24 |
| 21 | 有限会社阿部林業 | 大館市比内町大葛字大谷 | 25 |
| 22 | 有限会社伊東農園 | 北秋田市下杉字狐森 | 26 |
| 23 | 有限会社米澤木材 | 北秋田市上杉字下屋布岱 | 27 |
| 24 | 有限会社新林林業 | 北秋田市米内沢字中道岱 | 28 |
| 25 | 有限会社山田造材部 | 北秋田市米内沢字鶴田中岱 | 29 |
| 26 | 山一林業株式会社 | 北秋田市阿仁水無字上岱 | 30 |
| 27 | 有限会社松橋木材 | 北秋田市阿仁比立内字積沢 | 31 |
| 28 | 株式会社小阿仁伐倒隊 | 北秋田郡上小阿仁村大林字梨の木 | 32 |
| 29 | 東木林業株式会社 | 能代市宇大森山 | 33 |
| 30 | 株式会社グリーンクラフト | 能代市浅内字赤沼 | 34 |
| 31 | 能代運輸株式会社 | 能代市河戸川字北西山 | 35 |
| 32 | 米代トラック株式会社 | 能代市二ツ井町字五千刈 | 36 |
| 33 | 吉岡林業株式会社 | 能代市二ツ井町仁館字鬼神沢 | 37 |
| 34 | 田代濁川地区森林生産有限会社 | 能代市二ツ井町田代字泥ノ木岱 | 38 |
| 35 | 有限会社林業小山組 | 山本郡藤里町粕毛字上谷地 | 39 |
| 36 | 株式会社児玉林業 | 山本郡三種町鹿渡字石田 | 40 |
| 37 | 有限会社グリーンサポート男鹿 | 男鹿市五里合箱井字町屋田 | 41 |
| 38 | 有限会社寒風緑化 | 男鹿市野石字牛沢 | 42 |
| 39 | 有限会社秋山造園土木 | 男鹿市福川字起上ヶ | 43 |
| 40 | 株式会社目黒林業 | 男鹿市船越字内子 | 44 |
| 41 | 有限会社畑澤造林 | 南秋田郡五城目町内川湯ノ又字金ヶ沢 | 45 |
| 42 | 有限会社エフ・ジー | 南秋田郡五城目町高崎字田中 | 46 |
| 43 | 有限会社佐藤林業 | 南秋田郡五城目町高崎字雀館下川原 | 47 |
| 44 | 株式会社淡路林業土木 | 湯上市飯田川和田妹川字山下 | 48 |
| 45 | 有限会社サンワーク三浦 | 秋田市金足黒川字黒川 | 49 |
| 46 | 株式会社中川林業 | 秋田市飯島新町2丁目 | 50 |
| 47 | 株式会社フォレストリー穂林 | 秋田市土崎港東2丁目 | 51 |
| 48 | 土崎林業株式会社 | 秋田市土崎港西2丁目 | 52 |
| 49 | 株式会社東北用地測量社 | 秋田市山王臨海町 | 53 |
| 50 | 秋田フライウッド株式会社 | 秋田市川尻町字大川反 | 54 |
| 51 | 株式会社あすなろ秋田支社 | 秋田市中通六丁目 | 55 |
| 52 | 太平林産株式会社 | 秋田市橋山南新町下丁 | 56 |
| 53 | 株式会社ABILITY | 秋田市大住 | 57 |
| 54 | 株式会社マルトリ | 秋田市御所野堤台 | 58 |
| 55 | 株式会社三林 | 秋田市旭川新藤田東町 | 59 |
| 56 | 株式会社畜林業土木 | 秋田市外旭川字三後田 | 60 |
| 57 | 太平山環境管理株式会社 | 秋田市仁別字堂の下 | 61 |
| 58 | 有限会社サザリン | 秋田市仁別字堂ノ下 | 62 |
| 59 | 株式会社アーバン造園 | 秋田市新屋島木町 | 63 |
| 60 | 有限会社相原林業 | 秋田市浜田字薄ノ下 | 64 |
| 61 | 有限会社秋田グリーンサービス | 秋田市河辺北野田高屋字堂ノ前 | 65 |
| 62 | 合同会社 東七林業 | 秋田市雄和種沢字館ヶ沢 | 66 |
| 63 | 株式会社三浦製材所 | 由利本荘市若城内道川字観音下 | 67 |
| 64 | 有限会社加藤林業 | 由利本荘市赤田字藤四郎沢 | 68 |
| 65 | 株式会社羽後林産 | 由利本荘市東梵天 | 69 |
| 66 | 小笠原林業有限会社 | 由利本荘市大倉沢字山崎 | 70 |
| 67 | 有限会社猪股林業 | 由利本荘市山内字上長田 | 71 |
| 68 | 株式会社森林メンテナンスカトウ | 由利本荘市中俣字中村 | 72 |
| 69 | 株式会社藤興業 | 由利本荘市東由利館合字五海保 | 73 |
| 70 | 株式会社ヤマキ | 由利本荘市島海町上笹子砥沢 | 74 |
| 71 | 有限会社佐藤総業 | 由利本荘市島海町上笹子字砂口 | 75 |
| 72 | サトウ造林株式会社 | にかほ市小国字上小国 | 76 |
| 73 | 有限会社斎藤林業 | にかほ市象潟町字木戸口 | 77 |
| 74 | 有限会社出羽林業 | にかほ市象潟町大砂川字ト下盛 | 78 |
| 75 | 株式会社グリーンフォレスト仁賀保 | にかほ市三森字上々免 | 79 |
| 76 | 株式会社協和土建 | 大仙市協和稲沢字堤ヶ沢出口 | 80 |
| 77 | 株式会社田澤林業 | 大仙市協和船沢字舟沢 | 81 |
| 78 | 藤澤林業株式会社 | 大仙市大神成字上村 | 82 |
| 79 | 合資会社佐々木林業 | 大仙市南外字十二ノ前 | 83 |
| 80 | 株式会社糸井林業 | 仙北市角館町岩瀬下夕野 | 84 |
| 81 | フォレスト千葉株式会社 | 仙北市角館町西長野野田 | 85 |
| 82 | 合同会社 緑の絆 | 仙北市田沢湖卒田字黒倉 | 86 |
| 83 | 株式会社門脇木材 | 仙北市田沢湖卒田字柴倉 | 87 |
| 84 | 株式会社堀川林業 | 仙北市田沢湖生保内字下高野 | 88 |
| 85 | 有限会社若松産業 | 横手市大森町八沢木字坂ノ下 | 89 |
| 86 | 有限会社共林班 | 横手市山内平野沢字南相野々 | 90 |
| 87 | 黒沢林業株式会社 | 横手市山内土測字軽井沢 | 91 |
| 88 | 三又建設株式会社 | 横手市山内三又字落合 | 92 |
| 89 | 株式会社佐藤総業 | 湯沢市金谷字樋口 | 93 |
| 90 | 有限会社高耕林産 | 湯沢市相川字街道西 | 94 |
| 91 | 合同会社 ONE LINK | 湯沢市山田字茂ノ目 | 95 |
| 92 | 北日本索道株式会社 | 湯沢市皆瀬字二ツ石 | 96 |
| 93 | 有限会社丸充製材所 | 雄勝郡羽後町下仙道字上中泊 | 97 |
| 94 | 株式会社東林業 | 雄勝郡東成瀬村樺川字上村 | 98 |
| 95 | 合資会社鈴木林業 | 雄勝郡東成瀬村田子内字天神林 | 99 |

企 業 情 報

(令和5年4月1日現在)

| | | | | | | |
|-------------------------|--|---|----------------------------|-------------|--------|--|
| 事業体の名称 | 鹿角森林組合 | | | | | |
| 代表者職氏名 | 代表理事組合長 宮野和秀 | | | | | |
| 所在地 | 〒018-5201 秋田県鹿角市花輪字合野18番地3 | | | | | |
| 従業員数 | 職員(管理担当職員、事務員) 男 8名(24~66歳) 女 4名(39~63歳) | | | | | |
| | 技能職員 常用 男 17名(23~63歳) | | | | | |
| | 臨時 男 3名(52~65歳) | | | | | |
| 事業内容 生産量 (R4年度実績) | 植付 60.43ha | 下刈 326.99ha | 間伐 109.69ha | 除伐 24.78ha | | |
| | 素材生産 44,814m ³ | 作業道作設 7,126m | | | | |
| 保有機械 | 機械名 及び台数 | フォワーダ 4台 | プロセッサ 2台 | ショベルローダー 1台 | | |
| | | ハーベスタ 2台 | ログローダー 1台 | | | |
| 資格 | 望ましい資格 土木施工管理技士・車両系建設機械 | | | | | |
| 労働条件 処 遇 | 労働時間 | 夏 8時00分~17時00分 冬 8時00分~17時00分 (休憩 1時間30分) | 勤 務 形 態 | 変形労働時間制 | | |
| | 休暇休日 | 有給休暇 10日~法定による 日曜日、祝日、第2・4土曜日 夏季 3日、年末年始 6日 | 定期昇給 賞 与 | 年 1回 | | |
| | 賃金形態 | 月給・日給 | 賃 金 支 払 日 | 締切 | 毎月 末日 | |
| | 基本給 | 当組合給与規定による | | 支払 | 毎月 21日 | |
| | その他 諸 手 当 | 当組合給与規定による | 勤 務 地 通 勤 | 鹿角市 自家用車 | | |
| | 加入保険 | 健康保険・厚生年金・雇用保険・労災保険・中退共 | | | | |
| 連絡先 (担当者) | 雇用管理者職氏名 | 専務理事 関 清 明 | | | | |
| | | ☎ 0186(23)3315 FAX 0186(23)3475 | メールアドレス kshinrin@ink.or.jp | | | |

【事業体の活動紹介】

本組合は、昭和42年8月に旧八幡平、旧花輪町、旧十和田町の各森林組合と森林組合の無かった旧尾去沢町と小坂町を含めた鹿角一円が合併し誕生した組合です。

組合員数2,053名、出資金50,121千円、民有林面積24,822haで、その内人工林面積15,636ha、人工林率62.9%、職員12名、工場労務員8名、直営作業班12名、他作業班5班41名で業務に当に当たっております。



※この企業情報は、事業体から提供されたものをそのまま印刷したものです。

企 業 情 報

(令和5年4月1日現在)

| | | | | | | |
|--|---|---|------------------------------------|------------|----------------------------|----------|
| 事業体の名称 | 大館北秋田森林組合 | | | | | |
| 代表者職氏名 | 代表理事組合長 畠山清志 | | | | | |
| 所在地 | 〒018-3454 秋田県北秋田市脇神字佐助岱27番地2 | | | | | |
| 従業員数 | 職員(管理担当職員、事務員) 男 27名(24~67歳) 女 8名(21~64歳) | | 技能職員 常用 男 48名(18~72歳) 女 7名(21~64歳) | | パート 男 3名(62~70歳) 女 1名(69歳) | |
| 事業内容 生産量 (R4年度実績) | 植付 11.99ha | 下刈 136.06ha | 間伐 152.37ha | 除伐 59.42ha | | |
| 保有機械 | 機械名 及び台数 | トラック 3台 | フォワーダ 10台 | ローダー 5台 | プロセッサ 2台 | ハーベスタ 2台 |
| | | フォークリフト 6台 | フェラーバンチャ 1台 | グラブプル 13台 | | |
| 資格 | 望ましい資格 普通自動車運転免許・車両系建設機械(整地・運搬・積込)・チェーン・刈払・森林施業プランナー等 | | | | | |
| 労働条件 処 遇 | 労働時間 | 夏 8時00分~17時10分 冬 8時00分~17時10分 (休憩 1時間30分) | | 勤務態 | 1年単位変形労働時間制 | |
| | 休暇休日 | 年次休暇 法定による 日曜日、祝日、第2・4土曜日 夏季 3日、年末年始 6日 | | 定期昇給 賞与 | 実績勘案 | |
| | 賃金形態 | 月給制・日給制 | | 賃金 支払日 | 締切 毎月 末日 支払 毎月 10日・21日 | |
| | 基本給 | 当組合給与規定による | | | | |
| | その他 諸手当 | 当組合給与規定による | | 勤務地 通勤 | 大館市、北秋田市、北秋田郡 自家用 | |
| | 加入保険 | 健康保険、厚生年金、雇用保険、労災保険、中小企業退職金共済 | | | | |
| 連絡先 (担当者) | 雇用管理者職氏名 総務課長 工藤幸子 ☎ 0186(62)1664 FAX 0186(62)1650 ホームページ: http://www.kitaakita.or.jp | | | | | |
| 【事業体の活動紹介】 当組合では、担い手育成のためのインターンシップ等の受入や、知識・技術向上のための講習・研修への参加、また、各部門にてコスト削減・生産性向上・販売拡充・森林維持・資源造成へとつながるよう、各種取組に努めております。 | | | | | | |
|  | | | | | | |

※この企業情報は、事業体から提供されたものをそのまま印刷したものです。

企 業 情 報

(令和5年4月1日現在)

| | | | | | | | | |
|-------------------------|---|---|------------------|----------------------------------|-----------------------|---------------------|----|---------|
| 事業体の名称 | 白神森林組合 | | | | | | | |
| 代表者職氏名 | 代表理事組合長 金 野 忠 徳 | | | | | | | |
| 所在地 | 〒016-0814 秋田県能代市能代町字中川原33-45 | | | | | | | |
| 従業員数 | 職員（管理担当職員、事務員） 男 19名 女 4名（18～59歳） 技能職員 常 用 男 26名（20～67歳） | | | | | | | |
| 事業内容 生産量 (R4年度実績) | 新植 枝打 | 100.42ha 23.00ha | 下刈 素材生産 | 365.71ha 23,042m ³ | 間伐 作業道作設 | 202.07ha 14,605m | 除伐 | 45.63ha |
| 保有機械 及び台数 | 機 械 名 | ハーベスタ 2台 | フェラーバンチャ 2台 | フォワーダ 2台 | グラブ付バックホウ 2台 | | | |
| | ローダー 2台 | ブルドーザー 1台 | ハイブリッドラジコン草刈機 2台 | | | | | |
| 資 格 | 望ましい資格 車両系建設機械・チェーンソー・刈払機 | | | | | | | |
| 労働条件 処 遇 | 労働時間 | 8時00分～17時00分 (休憩 1時間・休息 30分) | | 勤 務 態 | 完全週休2日制 | | | |
| | 休暇休日 | 有給休暇 法定 土曜日、日曜日、国民の祝日 夏季 3日、年末年始 6日 | | 定期昇給 賞 与 | 年1回 実績勘案 年2回 実績勘案 | | | |
| | 賃金形態 | 月給制 | | 賃 金 支 払 日 | 締切 毎月 末日 支払 毎月 21日 | | | |
| | 基本給 | 就業規則 | | | | | | |
| | その他 諸 手 当 | 就業規則 | | 勤 務 地 通 勤 | 能代市、山本郡 自家用車 | | | |
| | 加入保険 | 健康保険・厚生年金・雇用保険・労災保険・林退共 | | | | | | |
| 連絡先 (担当者) | 雇用管理者職氏名 参事兼総務課長 石 田 豊 紀 ☎ 0185(54)9300 FAX 0185(54)9302 メールアドレス shirakami@shiramori.or.jp | | | | | | | |

【事業体の活動紹介】

当組合が管轄する区域は能代市・山本郡内で、組合員数は4,293名・組合員所有面積は27,251haです。森林経営管理状況調査・境界調査等の取組状況について、林野庁主催の「森林シューセキ！事例報告会」に参加しました。



(R4年度 安全衛生大会)

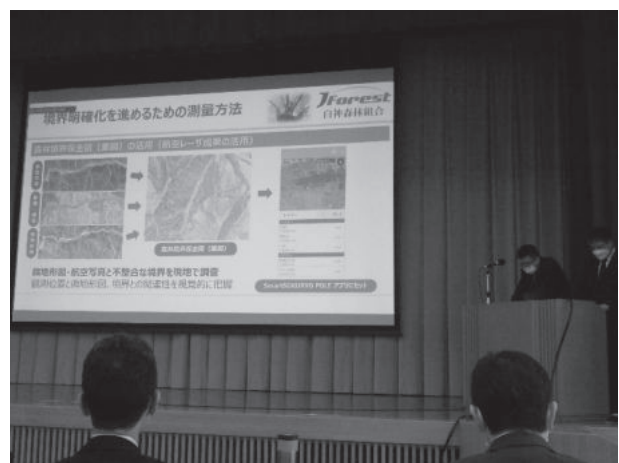

(R5.2月：森林シューセキ！事例報告会で発表)

※この企業情報は、事業体から提供されたものをそのまま印刷したものです。

企 業 情 報

(令和5年4月3日現在)

| | | | | | |
|-------------------------|--|--|----------|----------------|-------------------------------------|
| 事業体の名称 | 男鹿南秋田森林組合 | | | | |
| 代表者職氏名 | 代表理事組合長 石 井 一 夫 | | | | |
| 所在地 | 〒018-1702 秋田県南秋田郡五城目町字杉ヶ崎10番地 | | | | |
| 従業員数 | 職員（管理担当職員、事務員） 男 12名（20代～60代） 女 3名（30代～60代） 技能職員 常 用 男 9名（30代～70代） | | | | |
| 事業内容 生産量 (R4年度実績) | 植付 20.95ha 下刈 13.96ha 間伐 345.58ha 除伐 5.81ha 素材生産 27,652m ³ 作業道作設 29,467m | | | | |
| 保有機械 | 機 械 名 及 び 台 数 | グラップル 1台 | 林内作業車 1台 | タイヤローダ 1台 | ラジキャリー 1台 |
| | | チェーンソー 9台 | 刈払機 8台 | | |
| 資 格 | 望ましい資格 普通運転免許、チェーンソー、刈払機、車両系建設機械 | | | | |
| 労働条件 処 遇 | 労働時間 | 8時30分～17時30分 8時00分～17時00分 (休憩 1時間) | | 勤 務 態 度 | 週休2日制 |
| | 休暇休日 | 土、日、祝日、有給休暇：法定 盆休4日、年末年始休暇7日 | | 定期昇給 賞 与 | 年1回 実績勘案 |
| | 賃金形態 | 月給制・日給制 | | 賃 金 日 支 払 日 | 締切 毎月 末日 支払 毎月 職員 21日 技能職員10日 |
| | 基本給 | 給与規定による | | | |
| | その他 諸 手 当 | 給与規定による | | 勤 務 地 勤 | 男鹿市・潟上市・南秋田郡ほか 自家用車 現場・組合車 |
| | 加入保険 | 健康保険・雇用保険・労災保険・厚生年金・中退共 | | | |
| 連絡先 (担当者) | 雇用管理者職氏名 総務課長 畠 山 徹 ☎ 018(852)3135 FAX 018(852)3136 メールアドレス sinkumi5@estate.ocn.ne.jp | | | | |

【事業体の活動紹介】

本組合は、令和5年4月に五城目・男鹿・湖東が合併し、発足した森林組合です。地域の民有林を中心に、森林整備・林産・販売等、各種事業に取り組んでいます。また、職員の技術向上・知識習得のため、各種研修等にも積極的に参加しています。



※この企業情報は、事業体から提供されたものをそのまま印刷したものです。

企 業 情 報

(令和5年4月1日現在)

| | | | | |
|--|---|---|----------|------------------------------------|
| 事業体の名称 | 秋田中央森林組合 | | | |
| 代表者職氏名 | 代表理事組合長 石川平臣 | | | |
| 所在地 | 〒019-2601 秋田県秋田市河辺和田字上中野184番地2 | | | |
| 従業員数 | 職員（管理担当職員、事務員） 男 6名（25～55歳） 女 5名（25～64歳） 技能職員 常用 男 8名（21～58歳） | | | |
| 事業内容 生産量 (R4年度実績) | 間伐 109.92ha 作業道作設 19,437m 素材生産 6,299m ³ | | | |
| 保有機械 | 機械名 及び台数 | ハーベスタ 1台 | グラップル 2台 | チェーンソー 8台 |
| | | フェラバンチャザウルス 1台 | | |
| 資格 | 望ましい資格 運転免許、チェーンソー、刈払機 | | | |
| 労働条件 処 遇 | 労働時間 | 8時00分～17時00分 (休憩 2時間00分) | | 勤務態 完全週休2日制 |
| | 休暇休日 | 有給休暇 法定による 土・日曜日 お盆4日、 国民の祝日、年末年始8日 | | 定期昇給 与 実績勘案 |
| | 賃金形態 | 月給制 | | 賃金 支払日 締切 毎月 末日 支払 毎月 21日 |
| | 基本給 | 給与規程 | | |
| | その他 諸手当 | 給与規程 | | 勤務地 通勤 秋田市内 自家用車 |
| | 加入保険 | 健康保険、厚生年金、雇用保険、労災保険、中退共 | | |
| 連絡先 (担当者) | 雇用管理者職氏名 総務課長 工藤克彦 ☎ 018(882)3652 FAX 018(882)2639 メールアドレス akita-chuoshinrin@akita-chuoshinrin.or.jp | | | |
| 【事業体の活動紹介】 | | | | |
| <p>秋田市全域を活動拠点とする森林組合で、規模は組合員数1,515名、組合員所有森林面積12,120ha。現業作業員8名・職員11名で、組合員への情報提供や林業経営指導、森林経営計画の作成、長期受委託契約の締結による集約化事業等の業務、伐採後の新植の指導等に当たっています。</p> | | | | |
|  | | | | |

※この企業情報は、事業体から提供されたものをそのまま印刷したものです。

企 業 情 報

(令和5年4月1日現在)

| | | | | | |
|--|---|--|--|-----------------------------|----------|
| 事業体の名称 | 本荘由利森林組合 | | | | |
| 代表者職氏名 | 代表理事組合長 小松佳和 | | | | |
| 所在地 | 〒015-0885 秋田県由利本荘市水林381 | | | | |
| 従業員数 | 職員（管理担当職員、事務員） | 男 24名（21～64歳） | 女 16名（21～60歳） | | |
| | 技能職員 常用 | 男 40名（18～68歳） | 女 1名（58歳） | | |
| | 嘱託・臨時 | 男 4名（34～63歳） | 女 4名（45～62歳） | | |
| 事業内容 生産量 (R4年度実績) | 植付 106.6ha 素材生産 75,255m ³ | 下刈 241.29ha 作業道作設 38,605m | 間伐 393.88ha | 除伐 61.64ha | |
| 保有機械 | 機械名 及び台数 | ショベルローダ 6台 | フォークリフト 4台 | ハーベスタ 3台 | プロセッサ 1台 |
| | | フォワーダ 4台 | グラップル 8台 | チップパー 2台 | |
| 資格 | 望ましい資格 自動車普通免許・各種林業関係資格 | | | | |
| 労働条件 処 遇 | 労働時間 | 8時15分～17時00分 事務職 8時00分～17時00分 技能職 (休憩 1時間00分・1時間20分) | 勤 務 態 度 | 変形労働時間制（1年単位） | |
| | 休暇休日 | 法定休日・第2・4土曜日・年次休暇 特別休暇・育児・介護休暇 | 定期昇給 賞 与 | 年1回（実績勘案） 年2回（実績勘案） | |
| | 賃金形態 | 月給及び日給月給 | 賃 金 支 払 日 | 締切 毎月20日・20日 支払 毎月20日・月末 | |
| | 基本給 | 組合給与規定による | | | |
| | その他 諸 手 当 | 家族・職務・通勤・住居・時間外 | 勤 務 地 勤 | 由利本荘市・にかほ市管内 自家用車 現場は社用車 | |
| | 加入保険 | 健康保険・厚生年金・雇用保険・労災保険、身元保証保険、中退共 | | | |
| 連絡先 (担当者) | 雇用管理者職氏名 | 参事 阿部 久 | ☎ 0184(24)4141 FAX 0184(24)4143 メールアドレス honmori@trad.ocn.ne.jp | | |
| 【事業体の活動紹介】 組合の規模は、組合員数5,344人、出資金約373百万円の森林組合です。 この管内は、県内有数の民有林地帯で、約8万haを有し着々と成熟する森林産物の有効活用と森林の健全な保続のための各種事業を展開し、地域林業の担い手として一体となった活動を展開しています。 | | | | | |
|  | | |  | | |

※この企業情報は、事業体から提供されたものをそのまま印刷したものです。

企 業 情 報

(令和5年4月1日現在)

| | | | | | |
|--|---|--|-------------|---|-------------|
| 事業体の名称 | 仙北東森林組合 | | | | |
| 代表者職氏名 | 代表理事組合長 茂 木 千代太郎 | | | | |
| 所在地 | 〒014-1115 秋田県仙北市田沢湖小松字外ノ山4-1 | | | | |
| 従業員数 | 職員（管理担当職員、事務員） 男 16名（20～52歳） 女 7名（21～59歳） 技能職員 常用 男 15名（26～76歳） 嘱託 女 3名（62～64歳） | | | | |
| 事業内容 生産量 (R4年度実績) | 新植 39ha 下刈 84ha 除伐 24ha 間伐 417ha 森林作業道 34,550m 素材生産 77,000m ³ | | | | |
| 保有機械 | 機械名 及び台数 | グラップル 12台 | ハーベスタ 4台 | ホイールローダ 1台 | ショベルローダー 1台 |
| | | フォワーダ 8台 | フェラーバンチャ 1台 | フォークローダー 1台 | フォークリフト 1台 |
| 資格 | 望ましい資格 運転免許・伐木等・刈払機取扱作業者 | | | | |
| 労働条件 処 遇 | 労働時間 | 夏 8時30分～17時15分 冬 8時30分～17時15分 (休憩 45分) | 勤 務 形 態 | 作業カレンダーによる | |
| | 休暇休日 | 年次有給休暇 夏季 3日、年末年始 6日 | 定期昇給 賞 与 | 実績勘案 年 2回、期末手当 | |
| | 賃金形態 | 月給制、日給制 | 賃 金 支 払 日 | 締切 毎月 末日 支払 当月 21日 | |
| | 基本給 | 給与規程 | | | |
| | その他 諸 手 当 | 通勤手当、扶養手当、住居手当、 班長手当、管理職手当、 特殊勤務手当、時間外手当 | 勤 務 地 勤 | 仙北市 自宅～本所、各支所（自家用車） | |
| | 加入保険 | 健康保険、厚生年金、雇用保険、労災保険、中退共、林退共 | | | |
| 連絡先 (担当者) | 雇用管理者職氏名 総務指導課 課長 皆川 ☎ 0187(54)1030 FAX 0187(54)1035 メールアドレス info@higashi-mori.or.jp | | | | |
| <p>【事業体の活動紹介】</p> <p>当組合では、高性能林業機械の導入や施業集約化の推進による低コスト化と、森林経営計画の作成や補助金制度の活用による収益還元を前提として取り組んでいます。更に、木質バイオマス発電への原料供給により、今まで林地残材とされてきた未利用材の付加価値向上に努めています。</p> <p>また、森林GISによる所有者の所在や情報提供、森林経営の個別指導を随時行うほか、安全対策についても、講習会に参加するなど、職員と作業員の安全指導にも努めています。</p> <p>他にも、粉炭「大地の友」や水稻育苗用「スーパー培土」の販売、薪の生産と販売、林業用資材の取扱も行っています。</p> | | | | | |
| | |  | |  | |
|  | | | | | |

※この企業情報は、事業体から提供されたものをそのまま印刷したものです。

企 業 情 報

(令和5年4月1日現在)

| | | | | | |
|--|--|---|------------|-------------|---------------------------------|
| 事業体の名称 | 仙北西森林組合 | | | | |
| 代表者職氏名 | 代表理事組合長 齋 藤 兵左ヱ門 | | | | |
| 所在地 | 〒019-1701 秋田県大仙市神宮寺字中川原37番地1 | | | | |
| 従業員数 | 職員(管理担当職員、事務員) 男 15名(18~59歳) 女 6名(20~34歳) 技能職員 常用 男 3名(36~47歳) | | | | |
| 事業内容 生産量 (R4年度実績) | 新植 11.65ha | 下刈 67.72ha | 除伐 18.82ha | 枝打 5.36ha | |
| | 間伐 31.7ha | 搬出間伐 328.16ha | 更新伐 32.9ha | | |
| | 素材生産 47,000m ³ | 作業道作設 43,895m | | | |
| 保有機械 | 機械名 及び台数 | プロセッサ 4台 | ハーベスタ 1台 | フォワーダ 4台 | 10tトラック 1台 |
| | | グラップル付バックホー 2台 | | | |
| 資格 | 望ましい資格 土木施行管理技士 測量士補 | | | | |
| 労働条件 処 遇 | 労働時間 | 夏 8時30分~17時15分 冬 8時30分~17時15分 (休憩 1時間00分) | | 勤 務 態 度 | 週休2日制 変形労働時間制(1ヶ月) (技能職員) |
| | 休暇休日 | 有給休暇20日 夏季3日、年末年始6日 | | 定期昇給 賞 与 | 年 1回 年 2回 |
| | 賃金形態 | 月給、日給 | | 賃 金 支 払 日 | 締切 毎月 末日 支払 毎月 10日 |
| | 基本給 | 日給 上限(12,000円) 下限(9,500円) | | | |
| | その他 諸 手 当 | 通勤手当、管理職手当、扶養手当 | | 勤 務 地 勤 | 大仙市 |
| | 加入保険 | 健康保険、雇用保険、労災保険、厚生年金、中退共 | | | |
| 連絡先 (担当者) | 雇用管理者職氏名 総務課 ☎ 0187(73)7163 FAX 0187(73)7164 メールアドレス honsyo@cyber.ocn.ne.jp | | | | |
| 【事業体の活動紹介】 昭和49年4月1日 6市町村管内の4組合が合併し発足した。組合員数1,474名、出資金85,258千円、職員20名、技能職員3名、作業班9班で国有林、森林総合研究所、林業公社、大仙市及び民有林の森林整備、林産事業、販売事業が主体の組合です。 | | | | | |
|   | | | | | |

※この企業情報は、事業体から提供されたものをそのまま印刷したものです。

企 業 情 報

(令和5年4月1日現在)

| | | | | |
|-------------------------|---|--|-----------------|------------------------------------|
| 事業体の名称 | 横手市森林組合 | | | |
| 代表者職氏名 | 代表理事組合長 備 前 雄 一 | | | |
| 所在地 | 〒019-1108 秋田県横手市山内土渕字小目倉沢34番地8 | | | |
| 従業員数 | 職員（管理担当職員、事務員） 男 10名（21～57歳） 女 3名（26～39歳） 技能職員 常 用 男 10名（31～57歳） 専門員 男 1名（62歳） 臨時 男 1名（20歳） | | | |
| 事業内容 生産量 (R4年度実績) | 植付 23.81ha 素材生産 12,388m ³ | 下刈 106.71ha 作業道作設 2,360m | 間伐 202ha | |
| 保有機械 | 機 械 名 | フォワーダ 2台 | プロセッサ 1台 | フェラバンチャ付ザウルスロボ 2台 |
| | 及び台数 | ハーベスタ 1台 | グラップル付大型トラック 1台 | |
| 資 格 | 望ましい資格 | | | |
| 労働条件 処 遇 | 労働時間 | 8時30分～17時15分 技能職員（休憩 1時間30分） | | 勤 務 態 度 完全週休2日制 |
| | 休暇休日 | 土、日、祝日、夏季4日 年末年始6日、有給休暇 | | 定期昇給 賞 与 |
| | 賃金形態 | 月給制 | | 賃 金 支 払 日 締切 毎月 末日 支払 毎月 21日 |
| | 基本給 | 給与規程 | | |
| | その他 諸 手 当 | 給与規程 | | 勤 務 地 通 勤 横手市 自家用車 現場は社用車 |
| | 加入保険 | 健康保険、厚生年金、雇用保険、労災保険、中退共 | | |
| 連絡先 (担当者) | 雇用管理者職氏名 | 参事 安 田 久 生 ☎ 0182(53)2281 FAX 0182(53)2283 メールアドレス post@h-shinrin.com | | |

【事業体の活動紹介】

広域合併をしてから今年の8月で50周年を迎えます。国、県、森林総合研究所、林業公社、横手市及び組合員の森林造成事業、林産事業が主体の組合です。



朝礼の様子



リスクアセスメントの様子

※この企業情報は、事業体から提供されたものをそのまま印刷したものです。

企 業 情 報

(令和5年4月1日現在)

| | | | | | |
|-------------------------|--|--|---------------|--|---------|
| 事業体の名称 | 雄勝広域森林組合 | | | | |
| 代表者職氏名 | 代表理事組合長 佐藤重芳 | | | | |
| 所在地 | 〒012-0055 秋田県湯沢市山田字福島開372番地5 | | | | |
| 従業員数 | 職員（管理担当職員、事務員） 男 15名（21～62歳） 女 6名（19～45歳） 技能職員 常用 男 8名（21～48歳） 臨時 男 7名（39～66歳） | | | | |
| 事業内容 生産量 (R4年度実績) | 新植 48ha 保育 557ha 素材生産 81,215m ³ 作業道開設・補修 21,490m | | | | |
| 保有機械 | 機械名 及び台数 | ハーベスタ 3台 | フェラバンチャ 2台 | フォワーダ 3台 | ザウルス 1台 |
| | | グラップル 3台 | グラップル付トラック 1台 | クレーン付トラック 1台 | |
| 資格 | 望ましい資格 普通自動車運転免許、施工管理技士、測量士 等 | | | | |
| 労働条件 処 遇 | 労働時間 | 夏 8時00分～17時00分 (休憩 2時間00分) 冬 8時00分～16時30分 (休憩 1時間30分) | 勤務態 | 1年単位の変形労働時間制 | |
| | 休暇休日 | 有給休暇 日曜日、祝日 その他年間休日カレンダーに定められた日 | 定期昇給 与 | 年 1回 夏期、冬期 | |
| | 賃金形態 | 月給及び日給 | 賃金 支払日 | 職員 毎月21日支払 技能員等 末メ 翌月8日払 | |
| | 基本給 | 職員 月給（給与規程による） 技能員等 日給（7,400～9,000） | | | |
| | その他 諸手当 | 職員（給与規程による） 技能員等 班長手当、職種手当 特殊手当、運転手当 等 | 勤務地 通 勤 | 湯沢市・雄勝郡・横手市 自宅～組合 自家用車 組合～現場 組合車又は自家用車 | |
| | 加入保険 | 健康保険 厚生年金 労災保険 雇用保険 林退共 中退共 職員慶弔共済 | | | |
| 連絡先 (担当者) | 雇用管理者職氏名 参事 武田昭雄 ☎ 0183(72)1197 FAX 0183(72)1199 メールアドレス sinrin@ogachimori.com | | | | |

【事業体の活動紹介】

針葉樹、広葉樹を問わず、造林・素材生産販売・市街地の支障木伐採と、地域の森林整備、環境整備に関わる様々な仕事をしています。後継者育成にも積極的に取り組んでいます。





緑の雇用研修生の様子

※この企業情報は、事業体から提供されたものをそのまま印刷したものです。

企 業 情 報

(令和5年4月1日現在)

| | | | | | |
|--|---|---|--|------------|----------------------|
| 事業体の名称 | 株式会社 西村林業 | | | | |
| 代表者職氏名 | 代表取締役 西村 公一 | | | | |
| 所在地 | 〒018-5421 秋田県鹿角市十和田大湯字下ノ湯7-1 | | | | |
| 従業員数 | 職員（管理担当職員、事務員） 男 1名（42歳） 女 3名（34～49歳） 技能職員 常用 男 12名（33～79歳） 臨時 男 5名（43～79歳） | | | | |
| 事業内容 生産量 (R4年度実績) | 除伐 8ha 間伐 3ha 下刈 98ha 地拵・植林 31ha 作業道作設 5,000m 素材生産 7,000m ³ | | | | |
| 保有機械 | 機械名 及び台数 | チェーンソー 25台 | 刈払機 25台 | グラブプル 5台 | フォワーダ 4台 |
| | | フェラバンチャー 1台 | ハーベスタ 1台 | バックホー外 4台 | |
| 資格 | 望ましい資格 普通自動車運転免許 | | | | |
| 労働条件 処 遇 | 労働時間 | 夏 7時30分～17時00分 冬 7時30分～16時00分 (休憩 1時間40分) | | 勤務態 | 変形労働時間制（1年単位） |
| | 休暇休日 | 夏季 5日、年末年始 5日 | | 定期昇給 賞与 | 実績勘案 実績勘案 |
| | 賃金形態 | 月給・日給 | | 賃金 支払日 | 締切 毎月 月末 支払 翌月 5日 |
| | 基本給 | 会社規定 | | | |
| | その他 諸手当 | 会社規定 | | 勤務地 通勤 | 鹿角郡市・外 自家用車 |
| | 加入保険 | 健康保険・厚生年金・雇用保険・労災保険・任意労災・退職金共済 | | | |
| 連絡先 (担当者) | 雇用管理者職氏名 代表取締役 西村 公一 ☎ 0186(37)3091 FAX 0186(37)2337 メールアドレス nishimura-k@nishimura-r.com | | | | |
| 【事業体の活動紹介】 各自が高いレベルでの作業を行えるよう日々技術の鍛錬を行い、知識を高め、持続可能な森づくりを行っています。 なお、前年に続き、今年も健康経営優良法人2023、秋田県SDGSパートナーとして認定されました。 | | | | | |
|  | | |  | | |

※この企業情報は、事業体から提供されたものをそのまま印刷したものです。

企 業 情 報

(令和5年4月1日現在)

| | | | | | |
|-------------------------|--|---|----------|--------------|----------------------|
| 事業体の名称 | 株式会社 石川組 | | | | |
| 代表者職氏名 | 代表取締役社長 島崎 祐 男 | | | | |
| 所在地 | 〒018-5421 秋田県鹿角市十和田大湯字中田1-3 | | | | |
| 従業員数 | 職員(管理担当職員、事務員) 男 5名(42~66歳) 女 2名(46~48歳) 技能職員 常用 男 48名(18~72歳) (内林業部門 男 13名(24~70歳)) | | | | |
| 事業内容 生産量 (R4年度実績) | 植付 19ha 下刈 20ha 間伐 114ha 素材生産 16,500m ³ | | | | |
| 保有機械 | 機 械 名 及び台数 | ハーベスタ 2台 | グラップル 4台 | フォワーダ 7台 | フェラーバンチャ6台 |
| | | プロセッサ 2台 | | | |
| 資 格 | 望ましい資格 | | | | |
| 労働条件 処 遇 | 労働時間 | 夏 8時00分~17時00分 冬 8時00分~17時00分 (休憩 1時間30分) | | 勤 務 態 | 変形労働時間制(1年単位) |
| | 休暇休日 | 日曜日、第2・4土曜日 夏季 5日、年末年始 8日 | | 定期昇給 賞 与 | 実績勘案 |
| | 賃金形態 | 月給制 | | 賃 金 支 払 日 | 締切 毎月 末日 支払 毎月 5日 |
| | 基本給 | 会社規定 | | | |
| | その他 諸 手 当 | 役付手当、技能手当、通勤手当 | | 勤 務 地 勤 | 秋田県、岩手県、青森県 自家用車 |
| 加入保険 | 健康保険・厚生年金・雇用保険・労災保険・中退共・建退協 | | | | |
| 連絡先 (担当者) | 雇用管理者職氏名 総務部 成田 勝 ☎ 0186(37)3041 FAX 0186(37)3043 メールアドレス narita@ishikawanet.co.jp | | | | |

【事業体の活動紹介】

林業技能者を育成するため各種研修及び講習に積極的に参加し、安全作業に取り組んでおります。



高性能林業機械の導入



GNSS測量

※この企業情報は、事業体から提供されたものをそのまま印刷したものです。

企 業 情 報

(令和5年4月1日現在)

| | | | | | |
|-------------------------|---|--------------------------------|----------|--------------|-------------------------|
| 事業体の名称 | 株式会社 鹿角緑地 | | | | |
| 代表者職氏名 | 代表取締役 栗 橋 愛 子 | | | | |
| 所在地 | 〒018-5201 秋田県鹿角市花輪字柴内太田谷地11-2 | | | | |
| 従業員数 | 職員（管理担当職員、事務員） 男 2名（～65歳） 女 1名（～65歳） 技能職員 常 用 男 12名（～70歳） | | | | |
| 事業内容 生産量 (R4年度実績) | 下刈 10ha 素材生産 11,000m ³ 作業道作設 5,000m | | | | |
| 保有機械 | 機 械 名 及び台数 | グラップル 3台 | ハーベスタ 3台 | クローラ 2台 | ザウルス 5台 |
| | | グラップル付トラック 2台 | | | |
| 資 格 | 望ましい資格 刈払機、チェーンソー、車両系建設機械、不整地運搬車 | | | | |
| 労働条件 処 遇 | 労働時間 | 7時00分～16時00分 (休憩 2時間00分) | | 勤 務 態 度 | 変形労働時間制 |
| | 休暇休日 | 日曜日(日曜日含め月6回休み)、 GW、夏季、年末年始 | | 定期昇給 賞 与 | 8月、12月(年2回) |
| | 賃金形態 | 日給制・月給制 | | 賃 金 支 払 日 | 締切 毎月 末日 支払 毎月 翌月21日 |
| | 基本給 | 会社規定 | | | |
| | その他 諸 手 当 | 会社規定 | | 勤 務 地 通 勤 | 鹿角市、小坂町、岩手県 自家用車、社用車 |
| | 加入保険 | 健康保険・厚生年金・雇用保険・労災保険・中退共 | | | |
| 連絡先 (担当者) | 雇用管理者職氏名 代表取締役 栗 橋 愛 子 ☎ 0186(23)8025 FAX 0186(22)1666 メールアドレス kazunoryokuchi@iaa.itkeeper.ne.jp | | | | |

【事業体の活動紹介】

素材生産業を主体とし、高性能林業機械を積極的に導入することで、生産性の向上、労働の効率化を図り、緑の雇用制度等を活用して、若い労働力の確保に努めています。



※この企業情報は、事業体から提供されたものをそのまま印刷したものです。

企 業 情 報

(令和5年4月1日現在)

| | | | | |
|-------------------------|--|---|------------|-------------------------------------|
| 事業体の名称 | 株式会社 八幡平貨物 | | | |
| 代表者職氏名 | 代表取締役 齊藤良二 | | | |
| 所在地 | 〒018-5141 秋田県鹿角市八幡平字谷内下モ平116-12 | | | |
| 従業員数 | 職員(管理担当職員、事務員) 男 2名(40歳～) 技能職員 常用 男 10名(20～65歳) | | | |
| 事業内容 生産量 (R4年度実績) | 素材生産 32,000m ³ | | | |
| 保有機械 | 機械名 及び台数 | ハーベスタ 4台 | グラップル 13台 | フォワーダ 5台 |
| | | フェラバンチャ 4台 | バックホウ 1台 | チェーンソー 10台 |
| 資格 | 望ましい資格 車両系建設機械、不整地運搬、チェーンソー | | | |
| 労働条件 処 遇 | 労働時間 | 夏 7時30分～17時00分 冬 7時30分～17時00分 (休憩 1時間30分) | 勤務態 | 1年単位 変形労働時間制 |
| | 休暇休日 | 日、祝、土(隔週) 勤続半年以上(有給休暇) G・W、夏季、年末年始(会社所定) | 定期昇給 賞与 | 毎年 4月 8月・12月 |
| | 賃金形態 | 日給月給制 | 賃金 支払日 | 締切 毎月 月末 支払 翌月 5日 |
| | 基本給 | 250,000円 ～ 300,000円 | | |
| | その他 諸手当 | 基本給に込み | 勤務地 通 勤 | 主に鹿角市内 自宅～会社(自家用車)～ 作業現場(社用車) |
| | 加入保険 | 健康保険・厚生年金・雇用保険・労災保険 | | |
| 連絡先 (担当者) | 雇用管理者職氏名 営業部長 齊藤 渉 ☎ 0186(34)2011 FAX 0186(34)2013 メールアドレス hachimantaikamotu@opal.plala.or.jp | | | |

【事業体の活動紹介】

当事業体は国有林の立木を中心に素材生産を年間 32,000m³行っております。
また、運送会社でもあるため、自社以外の素材の運搬についても積極的に行っております。
近年は、民有地の生産も手掛け生産量を拡大しております。



※この企業情報は、事業体から提供されたものをそのまま印刷したものです。

企 業 情 報

(令和5年4月1日現在)

| | | | | | |
|---|--|---|--|--------------|-----------------------|
| 事業体の名称 | 有限会社 山口造林 | | | | |
| 代表者職氏名 | 代表取締役 山口 尚 幸 | | | | |
| 所在地 | 〒018-5141 秋田県鹿角市八幡平字老沢36 | | | | |
| 従業員数 | 職員（管理担当職員、事務員） 男 1名（50歳） 女 2名（45～67歳） 技能職員 常用 男 5名（55～69歳） 臨時 男 3名（76～75歳） | | | | |
| 事業内容 生産量 (R4年度実績) | 植付 5ha 下刈 10ha 間伐 6ha 除伐 10ha 素材生産 4,000m ³ | | | | |
| 保有機械 | 機 械 名 及び台数 | グラップル 3台 | プロセッサ 1台 | フォワーダ 1台 | フェラバンチャ 2台 |
| 資 格 | 望ましい資格 普通自動車免許 | | | | |
| 労働条件 処 遇 | 労働時間 | 夏 8時00分～17時00分 冬 8時00分～16時30分 (休憩 1時間30分) | | 勤 務 態 | 変形労働時間制（1年） |
| | 休暇休日 | 日曜日、第2・4土曜日 GW、夏季、年末年始 | | 定期昇給 賞 与 | 4月 8月・12月 |
| | 賃金形態 | 月給制・日給制 | | 賃 金 支 払 日 | 締切 毎月 末日 支払 毎月 20日 |
| | 基本給 | 会社規程 | | | |
| | その他 諸 手 当 | 会社規程 | | 勤 務 地 通 勤 | 秋田県・岩手県 自家用車、社用車 |
| | 加入保険 | 健康保険、厚生年金、雇用保険、労災保険、中退共 | | | |
| 連絡先 (担当者) | 雇用管理者職氏名 代表取締役 山口 尚 幸 ☎ 0186(31)2778 FAX 0186(31)2508 メールアドレス zorin@ink.or.jp | | | | |
| 【事業体の活動紹介】 | | | | | |
|  | | |  | | |

※この企業情報は、事業体から提供されたものをそのまま印刷したものです。

企 業 情 報

(令和5年4月1日現在)

| | | | | | |
|-------------------------|--|----------------------------------|----------|------------|-----------------------|
| 事業体の名称 | 株式会社 渋谷林業 | | | | |
| 代表者職氏名 | 代表取締役 渋谷 喜美雄 | | | | |
| 所在地 | 〒018-5141 秋田県鹿角市八幡平字永田上田表175 | | | | |
| 従業員数 | 職員（管理担当職員、事務員） 女 2名（30～65歳） 技能職員 常用 男 8名（30～75歳） | | | | |
| 事業内容 生産量 (R4年度実績) | 素材生産 15,500m ³ 作業道作設 15,000m | | | | |
| 保有機械 | 機械名 及び台数 | ハーベスタ 2台 | プロセッサ 1台 | グラップル 8台 | フォワーダ 4台 |
| | | フェラーバンチャ 2台 | バックホウ 2台 | チェーンソー 10台 | |
| 資格 | 望ましい資格 普通自動車運転免許、チェーンソー | | | | |
| 労働条件 処 遇 | 労働時間 | 8時00分～17時00分 (休憩 2時間) | | 勤務態 | 隔週休2日制 (第2、第4土曜日) |
| | 休暇休日 | 日曜日、土（隔週）、夏季5日、 年末年始7日、有給休暇あり | | 定期昇給 賞与 | 年2回 |
| | 賃金形態 | 日給制 | | 賃金 支払日 | 締切 毎月 月末 支払 毎月 10日 |
| | 基本給 | 下限 216,000～上限 288,000 | | | |
| | その他 諸手当 | 通勤手当 | | 勤務地 通 勤 | 秋田県 |
| 加入保険 | 健康保険、厚生年金、雇用保険、労災保険 | | | | |
| 連絡先 (担当者) | 雇用管理者職氏名 代表取締役 渋谷 喜美雄 ☎ 0186(22)3013 FAX 0186(22)3014 メールアドレス shibuya0186@ink.or.jp | | | | |

【事業体の活動紹介】

高性能林業機械を導入し、作業員の労働安全を確保しながら素材生産業の向上に取り組んでいます。



※この企業情報は、事業体から提供されたものをそのまま印刷したものです。

企 業 情 報

(令和5年4月1日現在)

| | | | | | |
|---|--|---|---|--------------|-----------------------|
| 事業体の名称 | 有限会社 中村造林 | | | | |
| 代表者職氏名 | 代表取締役 黒 澤 政 明 | | | | |
| 所在地 | 〒017-0201 秋田県鹿角郡小坂町小坂字相内5-1 | | | | |
| 従業員数 | 職員(管理担当職員、事務員) 男 1名(72歳) 女 2名(26~70歳) 技能職員 常 用 男 6名(30~64歳) | | | | |
| 事業内容 生産量 (R4年度実績) | 素材生産 16,000m ³ | | | | |
| 保有機械 | 機械名 及び台数 | ハーベスタ 4台 | グラップル 8台 | フォワーダ 6台 | フェラバンチャ 5台 |
| | | スイングヤーダ 1台 | | | |
| 資 格 | 望ましい資格 林業作業に必要な資格(必要な資格は会社負担で資格取得可) | | | | |
| 労働条件 処 遇 | 労働時間 | 夏 8時00分~16時30分 冬 8時00分~16時30分 (休憩 1時間15分) | | 勤 務 態 | 変形労働時間制(1年単位) |
| | 休暇休日 | 日曜日、毎月第1・3土曜日、 夏季5日、年末年始6日 (年間カレンダーによる) | | 定期昇給 賞 与 | 年 1回(4月) 年 2回 |
| | 賃金形態 | 日給制・月給制 | | 賃 金 支 払 日 | 締切 毎月 末日 支払 毎月 15日 |
| | 基本給 | 給与規程 | | | |
| | その他 諸 手 当 | 精動手当、技能手当、班長手当 | | 勤 務 地 勤 | 秋田県北部・岩手県北部 社有車 |
| | 加入保険 | 健康保険、厚生年金、雇用保険、労災保険、林退共、任意労災 | | | |
| 連絡先 (担当者) | 雇用管理者職氏名 代表取締役 黒 澤 政 明 ☎ 0186(29)5321 FAX 0186(29)5324 メールアドレス nakamurazourin@amber.plala.or.jp | | | | |
| 【事業体の活動紹介】 当社は素材生産を得意とする会社です。 新3Kを目標に社員みんなで明るく、健康で、生きがいを持てる職場を目指しています。 知識・技術を全員で共有して安全な連携作業を推し進めています。 | | | | | |
|  | | | かけがえのない資源 守ろうこの資源 つなげようこの資源 | | |
| 「人の輪・知恵の輪・技術の輪 すべてを集めて無災害」(中災防標語より) | | | | | |

※この企業情報は、事業体から提供されたものをそのまま印刷したものです。

企 業 情 報

(令和5年4月1日現在)

| | | | | | |
|-------------------------|--|---|----------|--------------|-----------------------|
| 事業体の名称 | 有限会社 花田造材部 | | | | |
| 代表者職氏名 | 代表取締役 花田 純平 | | | | |
| 所在地 | 〒018-3501 秋田県大館市岩瀬字谷地の平1番地23 | | | | |
| 従業員数 | 職員（管理担当職員、事務員） 女 1名 技能職員 常用 男 14名（18～59歳） | | | | |
| 事業内容 生産量 (R4年度実績) | 植付 2.87ha 間伐 25ha 素材生産 9,743m ³ | | | | |
| 保有機械 | 機械名 及び台数 | グラップル 1台 | プロセッサ 4台 | ハーベスタ 1台 | フェラバンチャ 3台 |
| | | スイングヤーダ 1台 | フォワーダ 4台 | ホイールローダ 1台 | トラック 2台 |
| 資格 | 望ましい資格 各種林業資格 | | | | |
| 労働条件 処 遇 | 労働時間 | 夏 8時00分～17時00分 冬 8時00分～16時30分 (休憩 1時間30分) | | 勤 務 形 態 | 1年単位の変形労働時間制 |
| | 休暇休日 | 夏季6日、年末年始7日 | | 定期昇給 賞 与 | 年1回 実績勘案 |
| | 賃金形態 | 月給制・日給制 | | 賃 金 支 払 日 | 締切 毎月 末日 支払 毎月 15日 |
| | 基本給 | 会社規程 | | | |
| | その他 諸 手 当 | 会社規程 | | 勤 務 地 通 勤 | 主に大館市 社有車 |
| | 加入保険 | 健康保険、厚生年金、雇用保険、労災保険、林退共 | | | |
| 連絡先 (担当者) | 雇用管理者職氏名 代表取締役 花田 純平 ☎ 0186(54)2214 FAX 0186(54)2251 メールアドレス hanata@hyper.ocn.ne.jp | | | | |

【事業体の活動紹介】



※この企業情報は、事業体から提供されたものをそのまま印刷したものです。

企 業 情 報

(令和5年4月1日現在)

| | | | | | |
|-------------------------|--|-----------------------------|------------|------------|-----------------------|
| 事業体の名称 | 有限会社 高橋造林 | | | | |
| 代表者職氏名 | 代表取締役 高橋 善寛 | | | | |
| 所在地 | 〒017-0863 秋田県大館市根下戸町7-45 | | | | |
| 従業員数 | 職員(管理担当職員、事務員) 女 1名 技能職員 常用 男 11名(20~75歳) 臨時 男 5名(60~80歳) | | | | |
| 事業内容 生産量 (R4年度実績) | 植付 5ha 下刈 61ha 間伐 14ha 素材生産 40,000m ³ | | | | |
| 保有機械 及び台数 | 機械名 | ハーベスタ 5台 | フォワーダ 5台 | グラップル 5台 | 刈払機 5台 |
| | | フェラバンチャ 7台 | チェーンソー 10台 | | |
| 資格 | 望ましい資格 | | | | |
| 労働条件 処 遇 | 労働時間 | 8時00分~16時00分 (休憩 2時間00分) | | 勤務態 | |
| | 休暇休日 | 日曜日 夏季5日、年末年始5日 | | 定期昇給 賞与 | なし 年 2回 |
| | 賃金形態 | 日給制 | | 賃金 支払日 | 締切 毎月 末日 支払 毎月 10日 |
| | 基本給 | 会社規程 | | | |
| | その他 諸手当 | 会社規程 | | 勤務地 通勤 | |
| 加入保険 | 健康保険、厚生年金、雇用保険、労災保険、中退共 | | | | |
| 連絡先 (担当者) | 雇用管理者職氏名 代表取締役 高橋 善寛 ☎ 0186(99)2092 FAX 0186(99)1018 メールアドレス takahasizourin@yahoo.co.jp | | | | |

【事業体の活動紹介】

高性能林業機械を積極的に導入し、作業効率・生産性の向上に取り組んでおります。



※この企業情報は、事業体から提供されたものをそのまま印刷したものです。

企 業 情 報

(令和5年4月1日現在)

| | | | | | | |
|---|---|---|--|------------|-----------------------|-----------|
| 事業体の名称 | 有限会社 畠山造林 | | | | | |
| 代表者職氏名 | 代表取締役 佐藤 四郎 | | | | | |
| 所在地 | 〒018-5851 秋田県大館市比内町大葛字森合1番地 事務所〒018-5711 秋田県大館市比内町味噌内字宿内袖の沢76-7 | | | | | |
| 従業員数 | 職員(管理担当職員、事務員) 女 2名 技能職員 常用 男 10名(30~70歳) 臨時 男 1名 女 1名 | | | | | |
| 事業内容 生産量 (R4年度実績) | 植付 6ha 間伐 30ha 除伐 31ha 素材生産 20,000m ³ | | | | | |
| 保有機械 | 機械名 及び台数 | プロセッサ 1台 | グラップル 5台 | フォワーダ 4台 | 林内作業車1台 | 集材機 1台 |
| | | トラクター 1台 | クレーン付トラック1台 | フェラーパンチャ4台 | ハーベスタ 2台 | スイングヤード1台 |
| 資格 | 望ましい資格 車両系建設機械・普通免許・チェーンソー・刈払機 | | | | | |
| 労働条件 処 遇 | 労働時間 | 夏 8時00分~17時00分 冬 8時00分~16時30分 (休憩 1時間30分) | | 勤務 形態 | 変形労働時間制 | |
| | 休暇休日 | 日曜日、第2・4土曜日 夏季5日、年末年始7日 | | 定期昇給 与 | 実績勘案 | |
| | 賃金形態 | 日給制 | | 賃金 支払日 | 締切 毎月 末日 支払 毎月 10日 | |
| | 基本給 | 会社規程 | | | | |
| | その他 諸手当 | 会社規程 | | 勤務地 通 勤 | 秋田県内 マイクロバス | |
| | 加入保険 | 健康保険、厚生年金、雇用保険、労災保険、任意労災、林退共、中退共 | | | | |
| 連絡先 (担当者) | 雇用管理者職氏名 代表取締役 佐藤 四郎 ☎ 0186(56)3231 FAX 0186(56)3226 メールアドレス hatakeyamazourin@orange.plala.or.jp | | | | | |
| 【事業体の活動紹介】 | | | | | | |
| 昭和56年 有限会社設立 造林事業 素材生産事業 災害を出さない、災害にあわないを合い言葉に、安全意識の高揚に努めております。 高性能林業機械を導入し、安全第一に作業をしております。 | | | | | | |
|  | | |  | | | |

※この企業情報は、事業体から提供されたものをそのまま印刷したものです。

企 業 情 報

(令和5年4月1日現在)

| | | | | | |
|---|--|---|--|--------------|-----------------------|
| 事業体の名称 | 有限会社 阿部林業 | | | | |
| 代表者職氏名 | 代表取締役 阿部 文明 | | | | |
| 所在地 | 〒018-5851 秋田県大館市比内町大葛字大谷98-1 | | 事務所〒017-0836 秋田県大館市池内字大出291-11 | | |
| 従業員数 | 職員(管理担当職員、事務員) 男 1名(76歳) 技能職員 常用 男 8名(29~54歳) | | | | |
| 事業内容 生産量 (R4年度実績) | 素材生産 17,463m ³ | | | | |
| 保有機械 | 機械名 及び台数 | プロセッサ 2台 | フェラーバンチャ 2台 | 集材機 2台 | 刈払機 5台 |
| | | グラップル 2台 | フォワーダ 2台 | チェーンソー 7台 | |
| 資格 | 望ましい資格 素材生産、造林事業・車両系建設機械・林業作業一般 | | | | |
| 労働条件 処 遇 | 労働時間 | 夏 8時00分~17時00分 冬 8時00分~17時00分 (休憩 1時間30分) | | 勤 務 態 | 変形労働時間(1年単位) |
| | 休暇休日 | 年次有給休暇 法定どおり 日曜日、第2・第4土曜日 夏季 5日、年末年始 5日 | | 定期昇給 賞 与 | 実績勘案 年 2回 |
| | 賃金形態 | 日給制 | | 賃 金 支 払 日 | 締切 毎月 末日 支払 毎月 10日 |
| | 基本給 | 会社規定 | | | |
| | その他 諸 手 当 | 会社規定 | | 勤 務 地 通 勤 | 秋田県内 自家用車、現場は社用車 |
| | 加入保険 | 健康保険・厚生年金・雇用保険・労災保険・中退共 | | | |
| 連絡先 (担当者) | 雇用管理者職氏名 代表取締役 阿部 文明 ☎ 0186(57)8749 FAX 0186(57)8948 メールアドレス odate@aberin.co.jp | | | | |
| 【事業体の活動紹介】 昭和61年 有限会社設立 高性能林業機械を導入し、作業員の労働安全を確保しながら素材生産及び造林事業の推進に努めます。 | | | | | |
|  | | |  | | |

※この企業情報は、事業体から提供されたものをそのまま印刷したものです。

企 業 情 報



(令和5年4月1日現在)

| | | | | | |
|---|--|---|--|-------------------|---------------------------|
| 事業体の名称 | 有限会社 伊東農園 | | | | |
| 代表者職氏名 | 代表取締役 伊 東 毅 | | | | |
| 所在地 | 〒018-4221 秋田県北秋田市下杉字狐森84 | | | | |
| 従業員数 | 職員（管理担当職員、事務員） 男 1名（57歳） 技能職員 常 用 男 5名（18～62歳） | | | | |
| 事業内容 生産量 (R4年度実績) | 植付 11ha 下刈 19ha 間伐 1ha 素材生産 5,664m ³ | | | | |
| 保有機械 | 機 械 名 及 び 台 数 | フォワーダ 2台 | ハーベスタ 1台 | グラップルソー 1台 | |
| | | グラップル付きバックホー 1台 | | フェラバンチャーザウルスロボ 1台 | |
| 資 格 | 望ましい資格 車両系建設機械、各種林業業務資格 | | | | |
| 労働条件 処 遇 | 労働時間 | 夏 8時00分～17時00分 冬 8時00分～17時00分 (休憩 1時間30分) | | 勤 務 態 度 | 1年単位の変形労働時間制 |
| | 休暇休日 | 日曜日、第2・4土曜日 夏季4日、年末年始5日 有給休暇・法定 | | 定期昇給 賞 与 | 年 1回 実績勘案 年 2回 8、12月 |
| | 賃金形態 | 月給制・日給制 | | 賃 金 支 払 日 | 締切 毎月 末日 支払 毎月 5日 |
| | 基本給 | 当社規程による | | | |
| | その他 諸 手 当 | 当社規程による | | 勤 務 地 通 勤 | 北秋田市及びその近郊 自家用車 現場は社用車 |
| | 加入保険 | 健康保険、厚生年金、雇用保険、労災保険、中退共 | | | |
| 連絡先 (担当者) | 雇用管理者職氏名 環境緑化部長 佐藤 保 ☎ 0186(84)8578 FAX 0186(84)8578 メールアドレス itonouenkankyoku@ybb.ne.jp | | | | |
| 【事業体の活動紹介】 | | | | | |
| <p>当社は平成24年度にフォワーダ、平成25年度にハーベスタ、ザウルスロボ、平成27年度にバックホウ、平成30年度にフォワーダ、令和2年度にハーベスタ、グラップルソーを導入し、素材生産を中心に事業規模の拡大に努めていくと共に、再造林・保育も積極的に行っています。</p> <p>また、森林経営計画、森林経営管理制度にも取り組んでいます。</p> | | | | | |
|  | | |  | | |

※この企業情報は、事業体から提供されたものをそのまま印刷したものです。

企 業 情 報

(令和5年4月1日現在)

| | | | | | |
|---|--|------------------------------------|--|------------|-----------------------|
| 事業体の名称 | 有限会社 米澤木材 | | | | |
| 代表者職氏名 | 代表取締役 米澤隆作 | | | | |
| 所在地 | 〒018-4231 秋田県北秋田市上杉字下屋布袋225 | | | | |
| 従業員数 | 職員（管理担当職員、事務員） 男 1名（46歳） 技能職員 常用 男 3名（31～60歳） 臨時 男 1名（80歳） | | | | |
| 事業内容 生産量 (R4年度実績) | 素材生産 8,400m ³ | | | | |
| 保有機械 | 機械名 及び台数 | プロセッサ 1台 | グラップル 4台 | キャリア 1台 | チェーンソー 5台 |
| | | ブルドーザー 2台 | フォワーダ 1台 | ハーベスタ 1台 | |
| 資格 | 望ましい資格 普通自動車免許、チェーンソー、移動式建設機械等 | | | | |
| 労働条件 処 遇 | 労働時間 | 8時00分～17時00分 (休憩 2時間) | | 勤務態 | |
| | 休暇休日 | 日、第2・第4土曜日 夏季5日 年末年始7日 有給休暇：法定 | | 定期昇給 賞与 | 年 2回 |
| | 賃金形態 | 日給 | | 賃金 支払日 | 締切 毎月 末日 支払 翌月 15日 |
| | 基本給 | 204,000円～225,000円 | | | |
| | その他 諸手当 | 通勤手当～25,000円 現場手当 500円～4,000円 等 | | 勤務地 通勤 | 主に北秋田市 自家用車 現場は社用車 |
| | 加入保険 | 健康保険、厚生年金、雇用保険、労災保険、林退共 | | | |
| 連絡先 (担当者) | 雇用管理者職氏名 代表取締役 米澤隆作 ☎ 0186(78)2312 FAX 0186(78)3762 メールアドレス yonezawa2312@outlook.jp | | | | |
| 【事業体の活動紹介】 地域の素材生産を中心に安全第一で事業を行っています。資格習得はもとより必要な道具類は自社で準備しております。 | | | | | |
|  | | |  | | |

※この企業情報は、事業体から提供されたものをそのまま印刷したものです。

企 業 情 報

(令和5年4月1日現在)

| | | | | | |
|-------------------------|--|---|----------|------------|------------------------|
| 事業体の名称 | 有限会社 新林林業 | | | | |
| 代表者職氏名 | 代表取締役 新林直子 | | | | |
| 所在地 | 〒018-4301 秋田県北秋田市米内沢字中道岱81 | | | | |
| 従業員数 | 職員(管理担当職員、事務員) 男 2名(65~70歳) 女 1名(51歳) 技能職員 常用 男 13名(33~78歳) | | | | |
| 事業内容 生産量 (R4年度実績) | 植付 3.5ha 間伐 184ha 素材生産 23,221m ³ | | | | |
| 保有機械 | 機械名 及び台数 | スイングヤーダ 3台 | グラップル 2台 | プロセッサ 5台 | フェラバンチャザウルスロボ5台 |
| | | フォワーダ 6台 | | | |
| 資格 | 望ましい資格 普通自動車免許・チェーンソー・刈払機・林業関係車両系 | | | | |
| 労働条件 処 遇 | 労働時間 | 夏 8時00分~17時00分 冬 8時00分~17時00分 (休憩 1時間45分) | | 勤務態 | 1年単位の変形労働時間制 |
| | 休暇休日 | 日曜日、土曜日12日、夏季5日、 年末年始7日、有給：法定 | | 定期昇給 賞与 | 実績勘案(年1回) 実績勘案(年2回) |
| | 賃金形態 | 月給制 | | 賃金 支払日 | 締切 毎月 末日 支払 毎月 25日 |
| | 基本給 | 社内規定 | | | |
| | その他 諸手当 | 役付手当、技術手当、通勤手当 | | 勤務地 通勤 | 秋田県北部 自家用車、現場は社用車 |
| | 加入保険 | 健康保険・厚生年金・雇用保険・労災保険・林退共 | | | |
| 連絡先 (担当者) | 雇用管理者職氏名 代表取締役 新林直子 ☎ 0186(72)4314 FAX 0186(72)5140 メールアドレス shinbayashi@shinbayashi-f.co.jp | | | | |

【事業体の活動紹介】

昭和52年個人事業から法人化へ移行。事業は造林、保育、素材生産の請負、立木の買取、素材の生産販売を行っています。高性能林業機械の導入を促進し、安全かつ負担の少ない作業と生産性の向上に取り組んでいます。



(高性能林業機械の導入)

※この企業情報は、事業体から提供されたものをそのまま印刷したものです。

企 業 情 報

(令和5年4月1日現在)

| | | | | | |
|---|--|---|--|------------|-----------------------------|
| 事業体の名称 | 有限会社 山田造材部 | | | | |
| 代表者職氏名 | 代表取締役 山田一成 | | | | |
| 所在地 | 〒018-4301 秋田県北秋田市米内沢字鶴田中岱189 | | | | |
| 従業員数 | 職員(管理担当職員、事務員) 男 3名(29~66歳) 女 1名(53歳) 技能職員 常用 男 16名(20~70歳) | | | | |
| 事業内容 生産量 (R4年度実績) | 植付 10ha 下刈 10ha 素材生産 33,000m ³ | | | | |
| 保有機械 | 機械名 及び台数 | ハーベスタ 1台 | フェラーバンチャ 5台 | プロセッサ 3台 | グラップル 2台 |
| | | フォワーダ 5台 | ホイールローダ 3台 | 刈払機 5台 | クレーン付トラック 1台 |
| 資格 | 望ましい資格 基幹林業作業士 | | | | |
| 労働条件 処 遇 | 労働時間 | 夏 8時00分~17時00分 冬 8時00分~17時00分 (休憩 1時間30分) | | 勤務態 | 変形労働時間制(1年間) |
| | 休暇休日 | 夏季5日、年末年始7日 年次有給休暇11~20日 | | 定期昇給 賞与 | 年 2回(8月・12月) |
| | 賃金形態 | 日給制・月給制 | | 賃金 支払日 | 締切 毎月 末日 支払 毎月 15日 |
| | 基本給 | 社内規程 | | | |
| | その他 諸手当 | チェーンソー使用手当 その他は資格・技能勘案 | | 勤務地 通 勤 | 北秋田市及び近郊 ミニバス(集散場所までは自力) |
| 加入保険 | 健康保険、厚生年金、雇用保険、労災保険、林退共、任意労災 | | | | |
| 連絡先 (担当者) | 雇用管理者職氏名 代表取締役 山田一成 ☎ 0186(72)4048 FAX 0186(72)5148 | | | | |
| 【事業体の活動紹介】 | | | | | |
| <p>昭和18年4月木材伐出業を創業以来、木材の伐採搬出請負、木材の生産販売、造林・保育請負、山林の諸調査等の事業を展開しています。ニューグリーンマイスターは現在8名、本年度は「ニューグリーンマイスター育成学校」を2名受講しています。</p> | | | | | |
|  | | |  | | |
| リスクアセスメント講習受講 | | | 列状間伐の集材 | | |

※この企業情報は、事業体から提供されたものをそのまま印刷したものです。

企 業 情 報

(令和5年4月1日現在)

| | | | | | |
|---|--|---|--|--------------|----------------------|
| 事業体の名称 | 山一林業 株式会社 | | | | |
| 代表者職氏名 | 代表取締役 松 橋 誠 | | | | |
| 所在地 | 〒018-4611 秋田県北秋田市阿仁水無字上岱129番地1 | | | | |
| 従業員数 | 職員（管理担当職員、事務員） 男 6名（24～45歳） 女 1名（62歳） 技能職員 常用 男 4名（28～59歳） 臨時 男 2名（64～72歳） | | | | |
| 事業内容 生産量 (R4年度実績) | 植付 18.97ha 下刈 75.07ha 除伐 17.21ha 間伐 86.19ha 素材生産 16,721m ³ 作業道作設 977m | | | | |
| 保有機械 | 機 械 名 及び台数 | ホイローダー 1台 | プロセッサ 3台 | グラップル 2台 | フェラバンチャ 3台 |
| | | フォワーダ 3台 | チェーンソー 15台 | 刈払機 10台 | ハーベスタ 1台 |
| 資 格 | 望ましい資格 普通免許・チェーンソー・刈払機 | | | | |
| 労働条件 処 遇 | 労働時間 | 夏 8時00分～17時00分 冬 8時00分～17時00分 (休憩 1時間30分) | | 勤 務 態 | 変形労働時間制（週40時間） |
| | 休暇休日 | 第2・第4土曜日、日曜日 夏季 5日、年末年始 5日 | | 定期昇給 賞 与 | 実績勘案 年 2回（8月、12月） |
| | 賃金形態 | 月給、日給 | | 賃 金 支 払 日 | 締切 毎月 月末 毎月 10日 |
| | 基本給 | 会社規定 | | | |
| | その他 諸 手 当 | 通勤手当 生活手当 重機運転作業手当 作業手当 | | 勤 務 地 通 勤 | 北秋田市 マイカー 現場は社用車 |
| | 加入保険 | 健康保険 厚生年金 雇用保険 労災保険 任意労災保険 中退共 | | | |
| 連絡先 (担当者) | 雇用管理者職氏名 代表取締役 松 橋 誠 ☎ 0186(82)2315 FAX 0186(82)3181 メールアドレス matsuhashi-yamaiti@solid.ocn.ne.jp | | | | |
| 【事業体の活動紹介】 当社は、昭和55年4月1日に古河林業(株)阿仁林業所の山林部門が分離独立した会社です。 古河林業所有山林内の森林保育、伐採搬出作業を主な業務としています。 その他、国有林事業・市町村有林・個人所有林等の保育事業などの実績も着実に上がっています。 土木工事の実績もあり、林業だけでなく幅広く活動しています。平均年齢37歳と若く明るく活動的な職場です。 スギコンテナ苗生産も行っており85,000本の売上実績で10万本を目標にし、再造林化及び低コスト林業について積極的に取り組んでいます。 | | | | | |
|  | | |  | | |
| ハーベスタによる採材作業 | | | ボランティア活動（スノーキャンドルの祭典） | | |

※この企業情報は、事業体から提供されたものをそのまま印刷したものです。

企 業 情 報

(令和5年4月1日現在)

| | | | | | |
|-------------------------|--|---|------------|--------------|--------------------|
| 事業体の名称 | 有限会社 松橋木材 | | | | |
| 代表者職氏名 | 代表取締役 松橋善人 | | | | |
| 所在地 | 〒018-4735 秋田県北秋田市阿仁比立内字積沢83 | | | | |
| 従業員数 | 職員(管理担当職員、事務員) 男 2名(38~72歳) 女 1名(64歳) 技能職員 常用 男 8名(35~60歳) 臨時 男 3名(64~72歳) | | | | |
| 事業内容 生産量 (R4年度実績) | 植付 5.5ha 素材生産 20,000m ³ | | | | |
| 保有機械 | 機械名 及び台数 | ハーベスタ 2台 | プロセッサ 2台 | フェラバンチャ 4台 | グラップル 2台 |
| | | フォワーダ 2台 | ホイールローダー2台 | グラップル付トラック1台 | クレーン付トラック1台 |
| 資格 | 望ましい資格 基幹林業作業士 | | | | |
| 労働条件 処遇 | 労働時間 | 夏 8時00分~17時00分 冬 8時00分~16時30分 (休憩 1時間30分) | | 勤務態 | 変形労働時間制(1年単位) |
| | 休暇休日 | 日曜日、第2・4土曜日、 夏季休暇5日、年末年始6日、 有給休暇:法定 | | 定期昇給 賞与 | 年 2回(8月・12月) |
| | 賃金形態 | 日給制・月給制 | | 賃金 支払日 | 締切 毎月 月末 毎月 10日 |
| | 基本給 | 社内規程 | | | |
| | その他 諸手当 | 現場管理手当、機械手当、通勤手 当、チェーンソー手当 | | 勤務地 通勤 | 北秋田市 社用車 |
| | 加入保険 | 健康保険、厚生年金、雇用保険、労災保険、中退共、任意労災 | | | |
| 連絡先 (担当者) | 雇用管理者職氏名 代表取締役 松橋善人 ☎ 0186(84)2681 FAX 0186(84)2676 メールアドレス matsumokuokko@polka.ocn.ne.jp | | | | |

【事業体の活動紹介】

和楽のある職場こそが災害のない職場作りの第一歩として・・・



※この企業情報は、事業体から提供されたものをそのまま印刷したものです。

企 業 情 報

(令和5年4月1日現在)

| | | | | | |
|-------------------------|---|--------------------------|-----------|--------------|--------------------|
| 事業体の名称 | 株式会社 小阿仁伐倒隊 | | | | |
| 代表者職氏名 | 代表取締役 工 藤 茂 丸 | | | | |
| 所在地 | 〒018-4431 秋田県北秋田郡上小阿仁村大林字梨の木50-1-3 | | | | |
| 従業員数 | 職員（管理担当職員、事務員） 女 1名（70歳） 技能職員 常 用 男 3名（35～50歳） | | | | |
| 事業内容 生産量 (R4年度実績) | 素材生産 3,000m ³ | | | | |
| 保有機械 | 機 械 名 及び台数 | フェラーバンチャ 1台 | プロセッサ 1台 | グラップル 1台 | フオーワダ 2台 |
| | | 刈払機 1台 | チェーンソー 4台 | | |
| 資 格 | 望ましい資格 普通自動車免許・チェーンソー・刈払機・車両系建設機械 | | | | |
| 労働条件 処 遇 | 労働時間 | 8時00分～17時00分 (休憩 1時間) | | 勤 務 態 度 | 変形労働時間制（1年単位） |
| | 休暇休日 | 土・日曜、祝日、 夏季6日、年末年始7日 | | 定期昇給 賞 与 | 年 1回 年 2回 |
| | 賃金形態 | 月給・日給 | | 賃 金 支 払 日 | 締切 毎月 日 支払 毎月 日 |
| | 基本給 | 上限40万円・下限18万円 | | | |
| | その他 諸 手 当 | 通勤手当、技術手当 ほか | | 勤 務 地 勤 | 大館市、北秋田郡、南秋田郡 |
| | 加入保険 | 健康保険、厚生年金、雇用保険、労災保険、中退共 | | | |
| 連絡先 (担当者) | 雇用管理者職氏名 工 藤 伸 子（秋田中央木材市場） ☎ 018(862)2121 FAX 018(863)2120 | | | | |

【事業体の活動紹介】

秋田中央木材市場（株）（秋田市）グループで経営は安定している。子会社の秋田原木市場（株）（大館市）は県内最大の原木市場である。相互に連携して繁忙期には、応援を受けることができる。子会社の社員も40歳台と若い素材生産事業が主で、研修制度を積極的に利用している。



※この企業情報は、事業体から提供されたものをそのまま印刷したものです。

企 業 情 報

(令和5年4月1日現在)

| | | | | | | |
|-------------------------|---|---|--------------|---------------------|----------|--|
| 事業体の名称 | 東木林業 株式会社 | | | | | |
| 代表者職氏名 | 代表取締役 小林 俊 雄 | | | | | |
| 所在地 | 〒016-0807 秋田県能代市字大森山1番地18 | | | | | |
| 従業員数 | 職員(管理担当職員、事務員) 女 1名(28歳) 技能職員 常用 男 5名(49~71歳) | | | | | |
| 事業内容 生産量 (R4年度実績) | 素材生産 7,100m ³ | | | | | |
| 保有機械 | 機 械 名 及び台数 | フォワーダ 1台 | ザウルス付バックホー1台 | グラップル 2台 | 林内作業車 1台 | |
| | | チェーンソー 7台 | | | | |
| 資 格 | 望ましい資格 チェーンソー、車両系建設機械、刈払機 | | | | | |
| 労働条件 処 遇 | 労働時間 | 夏 8時00分~17時00分 冬 8時00分~16時00分 (休憩 1時間30分) | 勤 務 態 | 変形労働時間制(1年) | | |
| | 休暇休日 | 年間カレンダーによる 夏季、年末年始休暇あり | 定期昇給 賞 与 | 150,000~250,000円 | | |
| | 賃金形態 | 日給制 | 賃 金 支 払 日 | 締切 | 毎月 末日 | |
| | 基本給 | 10,000円~13,000円 | | 支払 | 毎月 10日 | |
| | その他 諸 手 当 | 10,000~20,000円 | 勤 務 地 通 勤 | 五城目を起点として県内 自家用車 | | |
| | 加入保険 | 健康保険、厚生年金、雇用保険、労災保険、中退共(勤続3年以上) | | | | |
| 連絡先 (担当者) | 雇用管理者職氏名 代表取締役 小林 俊 雄 ☎ 0185(54)1601 FAX 0185(55)0490 メールアドレス ringyou@tohokumokuzai.jp | | | | | |

【事業体の活動紹介】

当社は、東北木材(株)100%出資の子会社として平成23年1月に設立、南秋田郡五城目町を基盤に事業を展開しています。(親会社の東北木材(株)は、製材業を90余年にわたり営んでいます。)



※この企業情報は、事業体から提供されたものをそのまま印刷したものです。

企 業 情 報

(令和5年4月1日現在)

| | | | | | |
|-------------------------|--|---|-------------|-------------|-------------------------|
| 事業体の名称 | 株式会社 グリーンクラフト | | | | |
| 代表者職氏名 | 代表取締役 杉本竜也 | | | | |
| 所在地 | 〒016-0179 秋田県能代市浅内字赤沼42-1 | | | | |
| 従業員数 | 職員(管理担当職員、事務員) 男 7名(46~67歳) 女 3名(38~48歳) 技能職員 常用 男 20名(30~68歳) 臨時 男 3名(30~77歳) | | | | |
| 事業内容 生産量 (R4年度実績) | 植付 125ha 下刈 151ha 除伐 47ha 素材生産 4,100m ³ 作業道作設 1,600m | | | | |
| 保有機械 | 機械名 及び台数 | グラップル 3台 | フェラーバンチャ 2台 | フォワーダ 3台 | ハーベスタ 1台 |
| | | チェーンソー 35台 | 刈払機 35台 | ハンマーナイフモア1台 | |
| 資格 | 望ましい資格 普通自動車免許 | | | | |
| 労働条件 処 遇 | 労働時間 | 夏 8時00分~17時00分 冬 8時00分~16時00分 (休憩 1時間30分) | | 勤務態 | 変形労働時間制(1年単位) 隔週休二日制 |
| | 休暇休日 | 日、土(隔週)、夏季5日、冬季9日 ゴールデンウィーク4日、 有給休暇:法定 | | 定期昇給 賞与 | 年 1回 年 3回 |
| | 賃金形態 | 月給制・日給制 | | 賃金 支払日 | 締切 毎月 末日 支払 毎月 15日 |
| | 基本給 | 190,000円~400,000円 | | | |
| | その他 諸手当 | 通勤手当、現場管理手当、扶養手 当、皆勤手当、勤続手当、夏・冬 季手当 | | 勤務地 通 勤 | 秋田県内 自家用車、社用車 |
| | 加入保険 | 健康保険、厚生年金、雇用保険、労災保険、退職金共済 | | | |
| 連絡先 (担当者) | 雇用管理者職氏名 取締役 嶋田俊弘 ☎ 0185(88)8152 FAX 0185(88)8252 メールアドレス info@gcraft.jp | | | | |

【事業体の活動紹介】

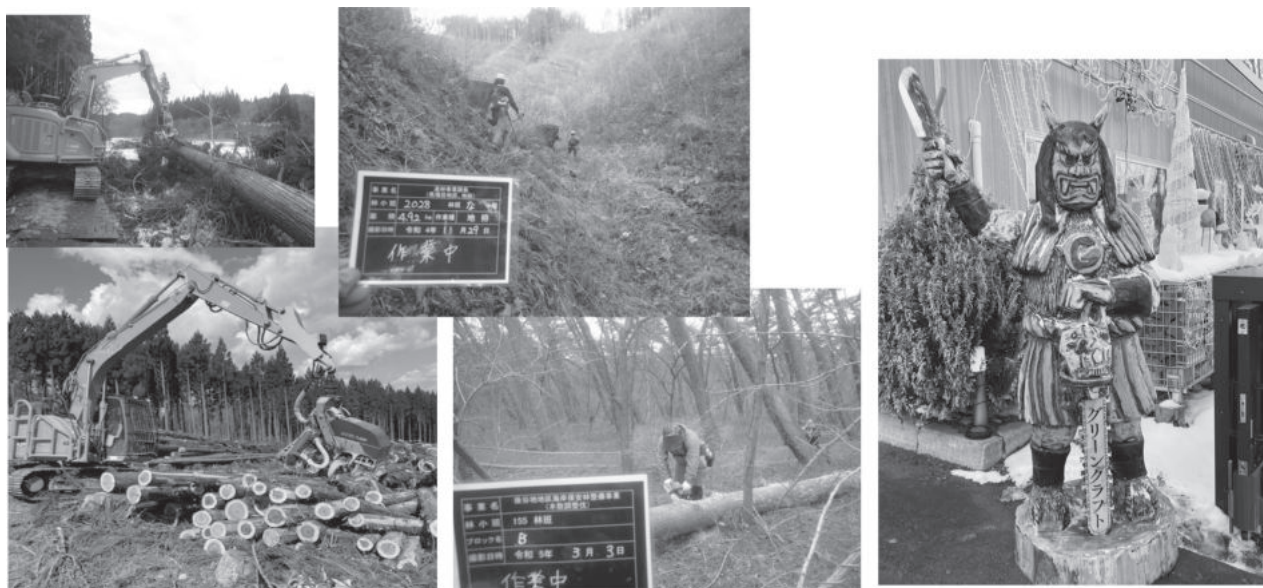

※この企業情報は、事業体から提供されたものをそのまま印刷したものです。

企 業 情 報

(令和5年4月1日現在)

| | | | | | |
|-------------------------|--|---|--------------|------------------------------------|------------|
| 事業体の名称 | 能代運輸 株式会社 | | | | |
| 代表者職氏名 | 代表取締役 與 語 奨 太 | | | | |
| 所在地 | 〒016-0171 秋田県能代市河戸川字北西山144-2 きみまち営業所 〒018-3102 秋田県能代市二ツ井町小繋字家後104-1 | | | | |
| 従業員数 | 職員(管理担当職員、事務員) 男 7名(38~65歳) 女 3名(24~42歳) 技能職員 常用 男 11名(20~54歳) | | | | |
| 事業内容 生産量 (R4年度実績) | 素材生産 22,120m ³ 作業道作設 20,973m | | | | |
| 保有機械 | 機械名 及び台数 | ハーベスタ 3台 | フォワーダ 3台 | 集材機 1台 | スイングヤーダ 2台 |
| | | ザウルスロボ(アタッチメント) 1台 | フェラーバンチャ 2台 | グラップル 1台 | |
| 資格 | 望ましい資格 伐木等、車両系建設機械(資格取得補助制度あり。下記参照) | | | | |
| 労働条件 処 遇 | 労働時間 | 夏 8時00分~17時00分 冬 8時00分~17時00分 (休憩 1時間00分) | 勤 務 態 | 変形労働時間制(1年) | |
| | 休暇休日 | 年間休日105日 夏季3日、年末年始3日 | 定期昇給 賞 与 | 4月に1回 7月、12月 | |
| | 賃金形態 | 月給制 | 賃 金 支 払 日 | 締切 毎月 末日 支払 毎月 15日 | |
| | 基本給 | 190,000円~240,000円 | | | |
| | その他 諸 手 当 | 精勤手当18,000円(最大) 扶養手当13,000円(最大) 通勤手当10,000円(最大) 住宅手当(自宅から勤務地間35km以上かつ勤務 地付近に住宅貸借する場合) 25,000円(新卒採用)15,000円(中途採用) 伐倒・重機・責任手当 合わせて3,000円/日(最大) | 勤 務 地 勤 | 能代市二ツ井町 自宅~会社:自家用車 会社~現場:社用車 | |
| 加入保険 | 健康保険、厚生年金、雇用保険、労災保険、中退共、労災上乗せ保険 | | | | |
| 連絡先 (担当者) | 雇用管理者職氏名 きみまち営業所 素材事業所長 佐藤久雄 ☎ 0185(73)2011 FAX 0185(73)2012 メールアドレス yamadukuri@noshirounyu.co.jp | | | | |

【事業体の活動紹介】

素材生産事業(造林含む)は、当社きみまち営業所が直接担当しています。

資格取得等費用全額補助制度、自動車学校教習料金全額補助制度など様々な補助制度を設けており、経験者はもちろん、未経験者の方も安心して働くことができます。

2023年度は、技能職員は11名で平均33歳と若手中心で活動し、活躍しております。



※この企業情報は、事業体から提供されたものをそのまま印刷したものです。

企 業 情 報

(令和5年4月1日現在)

| | | | | | |
|-------------------------|---|---|---------|--------------|-----------------------|
| 事業体の名称 | 米代トラック 株式会社 | | | | |
| 代表者職氏名 | 代表取締役 梅 村 春 男 | | | | |
| 所在地 | 〒018-3141 秋田県能代市二ツ井町字五千苧47番地の6 | | | | |
| 従業員数 | 職員（管理担当職員、事務員） 男 1名（72歳） 技能職員 常 用 男 13名（18～63歳） | | | | |
| 事業内容 生産量 (R4年度実績) | 素材生産 26,400m ³ | | | | |
| 保有機械 | 機 械 名 及び台数 | ハーベスタ 3台 | ザウルス 2台 | グラップル 7台 | フォワーダ 4台 |
| | | フェラーバンチャザウルス 3台 | | ホイールローダ 1台 | |
| 資 格 | 望ましい資格 基幹林業作業士 | | | | |
| 労働条件 処 遇 | 労働時間 | 8時00分～17時00分 (休憩 1時間00分) | | 勤 務 態 | 1年単位の変形労働時間制 |
| | 休暇休日 | 夏季4日、年末年始6日、 有給休暇：法定 | | 定期昇給 賞 与 | 年1回 実績勘案（前年度年3回） |
| | 賃金形態 | 日給制 | | 賃 金 支 払 日 | 締切 毎月 20日 支払 翌月 5日 |
| | 基本給 | 会社規程 | | | |
| | その他 諸 手 当 | 作業手当、伐倒手当、機械運転手 当、通勤手当、残業手当、職務手 当 | | 勤 務 地 勤 | 秋田県内 (現地へは社有車) |
| | 加入保険 | 健康保険、厚生年金、雇用保険、労災保険、中退共、任意保険 | | | |
| 連絡先 (担当者) | 雇用管理者職氏名 常務取締役 高 橋 多 彦 雄 ☎ 0185(73)4025 FAX 0185(73)4028 メールアドレス yoneshiro@camel.plala.or.jp | | | | |

【事業体の活動紹介】



※この企業情報は、事業体から提供されたものをそのまま印刷したものです。

企 業 情 報

(令和5年4月1日現在)

| | | | | | |
|--|--|---|--------------|------------------------|----------|
| 事業体の名称 | 吉岡林業 株式会社 | | | | |
| 代表者職氏名 | 代表取締役 吉 岡 努 | | | | |
| 所在地 | 〒018-3113 秋田県能代市二ツ井町仁鮎字鬼神沢8番地の2 | | | | |
| 従業員数 | 職員（管理担当職員、事務員） 男 1名（64歳） 女 2名（48～64歳） 技能職員 常 用 男 9名（27～61歳） | | | | |
| 事業内容 生産量 (R4年度実績) | 皆伐 10ha 素材生産 18,000m ³ 作業道作設 20,000m | | | | |
| 保有機械 | 機 械 名 及び台数 | ハーベスタ 2台 | プロセッサ 1台 | グラップル 7台 | 林内作業車 5台 |
| | | フェラバンチャー 2台 | チェーンソー 20台 | ミニバス 4台 | ローダー 2台 |
| 資 格 | 望ましい資格 基幹林業作業士、車両系建設機械 | | | | |
| 労働条件 処 遇 | 労働時間 | 夏 8時00分～17時00分 冬 8時00分～16時30分 (休憩 1時間30分) | 勤 務 態 | 変形労働時間制（1年単位） | |
| | 休暇休日 | 日曜日 夏季5日、年末年始6日 | 定期昇給 賞 与 | 年 1回 年 2回 | |
| | 賃金形態 | 月給制・日給制 | 賃 金 支 払 日 | 締切 毎月 末日 支払 毎月 18日 | |
| | 基本給 | 会社規程 | | | |
| | その他 諸 手 当 | 通勤手当 | 勤 務 地 通 勤 | 事業現場 自家用車、会社～現場は社用車 | |
| | 加入保険 | 健康保険、厚生年金、雇用保険、労災保険、中退共 | | | |
| 連絡先 (担当者) | 雇用管理者職氏名 代表取締役 吉 岡 努 ☎ 0185(71)2035 FAX 0185(74)2015 メールアドレス forest@yoshioka-ringyo.co.jp | | | | |
| 【事業体の活動紹介】 | | | | | |
|  | | | | | |

※この企業情報は、事業体から提供されたものをそのまま印刷したものです。

企 業 情 報

(令和5年4月1日現在)

| | | | | | |
|-------------------------|---|---|----------|---------------|-----------------------|
| 事業体の名称 | 田代濁川地区森林生産有限公司 | | | | |
| 代表者職氏名 | 代表取締役 清水 洋一 | | | | |
| 所在地 | 〒018-3111 秋田県能代市二ツ井町田代字泥ノ木岱35-1 | | | | |
| 従業員数 | 職員(管理担当職員、事務員) 女 2名(48~55歳) 技能職員 常用 男 13名(28~71歳) | | | | |
| 事業内容 生産量 (R4年度実績) | 素材生産 20,000m ³ | | | | |
| 保有機械 | 機械名 及び台数 | ハーベスタ 2台 | プロセッサ 1台 | グラップルウインチ付 3台 | グラップル 2台 |
| | | フォワーダ 1台 | 林内作業車 3台 | ホイールローダ 2台 | フェラーバンチャザウルス 1台 |
| 資格 | 望ましい資格 | | | | |
| 労働条件 処 遇 | 労働時間 | 夏 8時00分~17時00分 冬 8時00分~16時30分 (休憩 1時間30分) | | 勤務態 | 変形労働時間制(1年) 週休二日制 |
| | 休暇休日 | 夏季5日、年末年始7日 | | 定期昇給 賞与 | 年 1回 実績勘案 年 2回 |
| | 賃金形態 | 日給制、月給制 | | 賃金 支払日 | 締切 毎月 末日 支払 毎月 26日 |
| | 基本給 | 会社規程 | | | |
| | その他 諸手当 | 会社規程 | | 勤務地 通勤 | 事業現地 社用車 |
| | 加入保険 | 健康保険、厚生年金、雇用保険、労災保険、任意労災、林退共 | | | |
| 連絡先 (担当者) | 雇用管理者職氏名 代表取締役 清水 洋一 ☎・FAX 0185(74)2842 メールアドレス minrin@shinrinseisan.co.jp | | | | |

【事業体の活動紹介】

昭和58年8月設立し、事業内容は素材生産事業、造材事業、素材生産販売です。



※この企業情報は、事業体から提供されたものをそのまま印刷したものです。

企 業 情 報

(令和5年4月1日現在)

| | | | | | |
|---|--|--|--|-------------|-----------------------------------|
| 事業体の名称 | 有限会社 林業小山組 | | | | |
| 代表者職氏名 | 代表取締役 信 太 良 行 | | | | |
| 所在地 | 〒018-3205 秋田県山本郡藤里町粕毛字上谷地47-1 事務所 〒018-3204 秋田県山本郡藤里町矢坂字上野蟹子沢84-5 | | | | |
| 従業員数 | 職員(管理担当職員、事務員) 男 2名(38~42歳) 女 2名(50~61歳) 技能職員 常用 男 18名(23~61歳) | | | | |
| 事業内容 生産量 (R4年度実績) | 植付 10ha 下刈 10ha 間伐 109ha 除伐 6ha 素材生産 45,200m ³ 作業道作設 26,000m | | | | |
| 保有機械 及び台数 | 機械名 | ハーベスタ 3台 | フェラーバンチャザウルス 6台 | グラップル 4台 | スイングヤーダ 2台 |
| | | フォワーダ 5台 | ホイールローダー 5台 | チェーンソー 20台 | グラップル付トラック 5台 |
| 資格 | 望ましい資格 普通自動車免許 林業関係資格(採用後、会社負担で取得可能) | | | | |
| 労働条件 処 遇 | 労働時間 | 8時00分~16時15分 (休憩 1時間30分) | | 勤 務 態 | 変形労働時間制 (会社カレンダーによる) |
| | 休暇休日 | 日曜日・その他(月平均7日以上) GW、夏季、年末年始 有給休暇:法定 | | 定期昇給 賞 与 | 年1回 年2回 |
| | 賃金形態 | 月給制(採用後7か月目~)、日給制 | | 賃 金 支 払 日 | 締切 毎月 末日 支払 翌月 10日 |
| | 基本給 | 会社規程による | | | |
| | その他 諸 手 当 | 現場代理人手当・運転手当・技術 手当・通勤手当・管理手当・特別 手当・機械手当 など | | 勤 務 地 勤 | 事業現場(能代市・藤里町など) 自家用車、事業現場へは社用車 |
| | 加入保険 | 健康保険・厚生年金・雇用保険・労災保険・中退共・任意保険など | | | |
| 連絡先 (担当者) | 雇用管理者職氏名 代表取締役 信 太 良 行 ☎ 0185(74)8565 FAX 0185(74)8566 メールアドレス ringyou-koyama@shirakami.or.jp | | | | |
| 【事業体の活動紹介】 | | | | | |
| 業歴51年、法人化41周年を迎えました。平均年齢36歳、総勢22名で林業事業を営んでおります。若手とベテランが相互いを補完し合い、一丸となって事業を行う企業を目指しています。 | | | | | |
|  | | |  | | |
| | | |  | | |

※この企業情報は、事業体から提供されたものをそのまま印刷したものです。

企 業 情 報

(令和5年4月1日現在)

| | | | | |
|--|---|---------------------------------------|--------|---------------------------------------|
| 事業体の名称 | 株式会社 見玉林業 | | | |
| 代表者職氏名 | 代表取締役 見 玉 裕 輔 | | | |
| 所在地 | 〒018-2104 秋田県山本郡三種町鹿渡字石田146 | | | |
| 従業員数 | 職員（管理担当職員、事務員） 男 1名 女 1名 技能職員 常 用 男 3名（21～37歳） | | | |
| 事業内容 生産量 (R4年度実績) | 素材生産 2,800m ³ | | | |
| 保有機械 | 機 械 名 及び台数 | バックホウ 1台 | 刈払機 3台 | チェーンソー10台 |
| | | | | |
| 資 格 | 望ましい資格 普通自動車免許、チェーンソー、刈払機、林業関係車両系 | | | |
| 労働条件 処 遇 | 労働時間 | 8時00分～17時00分 (休憩 1時間30分) | | 勤 務 態 週休二日制 |
| | 休暇休日 | 土日、GW約10日、夏季約10日、 年末年始約10日、有給休暇：法定 | | 定期昇給 賞 与 年二回 |
| | 賃金形態 | 月給 | | 賃 金 支 払 日 締切 毎月 末日 支払 毎月 10日 |
| | 基本給 | 180,000～250,000円 | | |
| | その他 諸 手 当 | 作業手当 | | 勤 務 地 通 勤 主に三種町 社用車 |
| | 加入保険 | 健康保険、厚生年金、雇用保険、労災保険、中退共 | | |
| 連絡先 (担当者) | 雇用管理者職氏名 見 玉 | | | ☎ 018(807)4828 FAX 018(807)4676 |
| 【事業体の活動紹介】 | | | | |
|  | | | | |

※この企業情報は、事業体から提供されたものをそのまま印刷したものです。

企 業 情 報

(令和5年4月1日現在)

| | | | | |
|-------------------------|--|---|----------|------------------------------------|
| 事業体の名称 | 有限会社 グリーンサポート男鹿 | | | |
| 代表者職氏名 | 代表取締役 野村嘉幸 | | | |
| 所在地 | 〒010-0351 秋田県男鹿市五里合箱井字町屋田247-2 | | | |
| 従業員数 | 職員(管理担当職員、事務員) 男 3名(62~76歳) 女 1名(40歳) 技能職員 常用 男 5名(27~70歳) 臨時 男 5名 | | | |
| 事業内容 生産量 (R4年度実績) | 植付 12ha 下刈 60ha 除伐 22ha 素材生産 1,750m ³ 作業道作設 800m | | | |
| 保有機械 | 機械名 及び台数 | グラップル 1台 | ハーベスタ 1台 | チェーンソー 5台 |
| | | キャリア 1台 | | 刈払機 5台 |
| 資格 | 望ましい資格 普通自動車免許、各種林業業務資格 | | | |
| 労働条件 処 遇 | 労働時間 | 夏 8時00分~17時00分 冬 8時00分~16時30分 (休憩 1時間30分) | | 勤務態 隔週休2日制 変形労働時間制(1年単位) |
| | 休暇休日 | 日曜日、第2・4土曜日、 GW、夏季、年末年始 有給休暇：法定 | | 定期昇給 与 実績勘案 |
| | 賃金形態 | 日給制・月給制 | | 賃金 支払日 締切 毎月 末日 支払 毎月 10日 |
| | 基本給 | 176,000円~242,000円 | | |
| | その他 諸手当 | 資格手当、現場管理手当 機械手当、運転手当等 | | 勤務地 秋田県内 自家用車、現場は社用車 |
| | 加入保険 | 健康保険、厚生年金、雇用保険、労災保険、中退共 | | |
| 連絡先 (担当者) | 雇用管理者職氏名 代表取締役 野村嘉幸 ☎ 0185(34)2828 FAX 0185(34)2882 メールアドレス gso-eco@beige.plala.or.jp | | | |

【事業体の活動紹介】

一人一人安全作業を意識して仕事に取り組んでいます。



※この企業情報は、事業体から提供されたものをそのまま印刷したものです。

企 業 情 報

(令和5年4月1日現在)

| | | | | | |
|---|---|---|--|--------------|------------------------|
| 事業体の名称 | 有限会社 寒風緑化 | | | | |
| 代表者職氏名 | 代表取締役 佐藤 新 良 | | | | |
| 所在地 | 〒010-0401 秋田県男鹿市野石字牛沢38番地4 | | | | |
| 従業員数 | 職員（管理担当職員、事務員） 男 8名（33～68歳） 女 3名（45～65歳） 技能職員 常 用 男 12名（20～72歳） 臨 時 男 5名（29～68歳） | | | | |
| 事業内容 生産量 (R4年度実績) | 除伐 57.2ha 地拵 7.88ha 植付 7.88ha 下刈 93.4ha 素材生産 7,178m ³ 除伐Ⅱ類 62.48ha 間伐 105.29ha 作業道作設 2,115m | | | | |
| 保有機械 | 機 械 名 及び台数 | グラップル 4台 | ハーベスタ 2台 | ダンプトラック 3台 | フォワーダ 1台 |
| | | ローダー 1台 | 刈払機 20台 | チェーンソー 20台 | ザウルス 2台 |
| 資 格 | 望ましい資格 普通自動車免許 | | | | |
| 労働条件 処 遇 | 労働時間 | 夏 8時00分～17時00分 冬 8時00分～16時30分 (休憩 1時間40分) | | 勤 務 態 度 | 変形労働時間制 (1年単位) |
| | 休暇休日 | 年次有給休暇 法定による 夏季4日、年末年始7日 ゴールデンウィーク 5日 | | 定期昇給 賞 与 | 年 1回 年 2回 |
| | 賃金形態 | 月給制・日給制 | | 賃 金 支 払 日 | 締切 毎月 末日 支払 毎月 15日 |
| | 基本給 | 186,000円～310,000円 | | | |
| | その他 諸 手 当 | 通勤手当 (5,000～10,000円) その他 (会社規程) | | 勤 務 地 通 勤 | 男鹿南秋、北秋田ほか 社用車・自家用車 |
| | 加入保険 | 健康保険、厚生年金、雇用保険、労災保険、林退共 | | | |
| 連絡先 (担当者) | 雇用管理者職氏名 代表取締役 佐藤 新 良 ☎ 0185(47)2726 FAX 0185(47)2757 メールアドレス kpyokuka@marble.ocn.ne.jp | | | | |
| 【事業体の活動紹介】 生産コストの低減、安全作業を重点課題とし、森林環境に配慮した森林整備事業に取り組んでいます。林業に携わる担い手の育成、資格取得講習、現場管理責任者講習等への参加を推進しています。 | | | | | |
|  | | |  | | |

※この企業情報は、事業体から提供されたものをそのまま印刷したものです。

企 業 情 報

(令和5年4月1日現在)

| | | | | | |
|-------------------------|--|-----------------------------|----------|--------------|---|
| 事業体の名称 | 有限会社 秋山造園土木 | | | | |
| 代表者職氏名 | 代表取締役 秋 山 啓 一 | | | | |
| 所在地 | 〒010-0423 秋田県男鹿市福川字起上ヶ219-70 | | | | |
| 従業員数 | 職員（管理担当職員、事務員） 男 1名（54歳） 女 1名（37歳） 技能職員 常 用 男 10名（18～64歳） 臨 時 男 3名（64～77歳） | | | | |
| 事業内容 生産量 (R4年度実績) | 衛生伐 2,420㎡ | | | | |
| 保有機械 | 機 械 名 及び台数 | グラップル 1台 | バックホー 1台 | フォワーダ 1台 | ホイロローダ 1台 |
| | | チェーンソー 7台 | 刈払機 8台 | | |
| 資 格 | 望ましい資格 チェーンソー・刈払機・林業関係車両系 | | | | |
| 労働条件 処 遇 | 労働時間 | 8時00分～17時00分 (休憩 1時間30分) | | 勤 務 態 度 | 1年単位の変形労働時間制 |
| | 休暇休日 | 夏季7日、年末年始8日 | | 定期昇給 与 賞 | 実績による |
| | 賃金形態 | 月給制・日給制 | | 賃 金 支 払 日 | 締切 毎月 末日 支払 毎月 10日 |
| | 基本給 | 上限(10,000円)、下限(8,000円) | | | |
| | その他 諸 手 当 | 会社規程 | | 勤 務 地 勤 | 男鹿市、井川町、能代市、三種町、秋田市 自宅～会社（自家用車）、 会社～現場（社用車） |
| | 加入保険 | 健康保険、厚生年金、雇用保険、労災保険、林退共 | | | |
| 連絡先 (担当者) | 雇用管理者職氏名 代表取締役 秋 山 啓 一 ☎ 0185(46)4608 FAX 0185(46)3759 メールアドレス akiyamazoen@rose.plala.or.jp | | | | |

【事業体の活動紹介】

当社は10代～60代と幅広い層の人が林業に従事しています。経験の少ない人には「緑の雇用」などで資格を取得させ、活動の場を与えています。



※この企業情報は、事業体から提供されたものをそのまま印刷したものです。

企 業 情 報

(令和5年4月1日現在)

| | | | | |
|--|--|---|------------------|------------------------------------|
| 事業体の名称 | 株式会社 日黒林業 | | | |
| 代表者職氏名 | 代表取締役 目黒幹雄 | | | |
| 所在地 | 〒010-0341 秋田県男鹿市船越字内子1-750 | | | |
| 従業員数 | 職員(管理担当職員、事務員) 男 2名(39~43歳) 女 1名 技能職員 常用 男 12名(18~62歳) | | | |
| 事業内容 生産量 (R4年度実績) | 間伐 120ha 素材生産 11,000m ³ 作業道作設 22,000m | | | |
| 保有機械 | 機械名 及び台数 | ハーベスタ 2台 | フェラバンチャザウルスロボ 2台 | グラップル 3台 |
| | | フォワーダ 3台 | 木材運搬車 2台 | |
| 資格 | 望ましい資格 普通自動車免許 | | | |
| 労働条件 処 遇 | 労働時間 | 夏 8時00分~17時00分 冬 8時00分~16時00分 (休憩 1時間30分) | 勤務態 | 変形労働時間制(1年単位) |
| | 休暇休日 | 日曜 夏季5日、年末年始5日 | 定期昇給 賞与 | 年2回 |
| | 賃金形態 | 日給制・月給制 | 賃金 支払日 | 締切 毎月 末日 支払 毎月 10日 |
| | 基本給 | 下限210,000円、上限360,000円 | | |
| | その他 諸手当 | | 勤務地勤 | 県内全域 自宅~会社(自家用車) 会社~現地(ワゴン車) |
| | 加入保険 | 健康保険、厚生年金、雇用保険、労災保険、林退共 | | |
| 連絡先 (担当者) | 雇用管理者職氏名 常務取締役 西方 航 ☎ 0185(47)7377 FAX 0185(47)7378 メールアドレス sp5w9ht9@chic.ocn.ne.jp | | | |
| 【事業体の活動紹介】 | | | | |
|   | | | | |

※この企業情報は、事業体から提供されたものをそのまま印刷したものです。

企 業 情 報

(令和5年4月1日現在)

| | | | | | |
|---|---|---|--|-------------|---------------------------|
| 事業体の名称 | 有限会社 畑澤造林 | | | | |
| 代表者職氏名 | 代表取締役 畑澤 與左右衛門 | | | | |
| 所在地 | 〒018-1852 秋田県南秋田郡五城目町内川湯ノ又字金ヶ沢144-2 | | | | |
| 従業員数 | 職員(管理担当職員、事務員) 男 1名(65歳) 技能職員 常用 男 4名(39~62歳) 臨時 男 1名(67歳) | | | | |
| 事業内容 生産量 (R4年度実績) | 間伐 67.77ha 作業道作設 14,159m 素材生産 4,710m ³ | | | | |
| 保有機械 | 機械名 及び台数 | プロセッサ 1台 | グラップル 1台 | 運搬車 1台 | ザウルス 1台 |
| | | チェーンソー 4台 | 刈払機 6台 | フォワーダ 1台 | |
| 資格 | 望ましい資格 普通自動車免許、チェーンソー、刈払機、林業関係車両系 | | | | |
| 労働条件 処 遇 | 労働時間 | 夏 8時00分~17時00分 冬 8時00分~17時00分 (休憩 2時間00分) | | 勤 務 態 形 | |
| | 休暇休日 | 夏季3日、年末年始5日 年次有給休暇10~20日間 | | 定期昇給 賞 与 | なし 6月、12月、年2回 |
| | 賃金形態 | 日給制・月給制 | | 賃 金 支 払 日 | 締切 毎月 末日 支払 翌月 末日 |
| | 基本給 | 下限183,200円~上限297,700円 | | | |
| | その他 諸 手 当 | 通勤手当 5,000円~15,000円 職務手当 5,000円~50,000円 | | 勤 務 地 通 勤 | 潟上市、井川町、五城目町 現場へは社用車使用 |
| | 加入保険 | 健康保険、厚生年金、雇用保険、労災保険、中退共、任意傷害保険 | | | |
| 連絡先 (担当者) | 雇用管理者職氏名 代表取締役 畑澤 與左右衛門 ☎ 018(854)2290 FAX 018(827)3470 メールアドレスspbq2x-mq@carol.ocn.ne.jp | | | | |
| 【事業体の活動紹介】 | | | | | |
|  | | |  | | |

※この企業情報は、事業体から提供されたものをそのまま印刷したものです。

企 業 情 報

(令和5年4月1日現在)

| | | | | | |
|-------------------------|---|---|-------------------------------------|------------|--------------------------------------|
| 事業体の名称 | 有限会社 エフ・ジー | | | | |
| 代表者職氏名 | 代表取締役 佐藤 直俊 | | | | |
| 所在地 | 〒010-1425 本店：秋田県秋田市御野場新町2丁目15番17号 | | 〒018-1711 支店：秋田県南秋田郡五城目町高崎字田中287 | | |
| 従業員数 | 職員（管理担当職員、事務員） 女 1名（59歳） 技能職員 常用 男 14名（19～74歳） 臨時 男 1名（70歳） | | | | |
| 事業内容 生産量 (R4年度実績) | 素材生産 17.600m ³ 植栽面積 17.0ha 間伐面積 75.21ha 下刈 16.5m | | | | |
| 保有機械 | 機械名 及び台数 | フェラーバンチャーザウルス 2台 | グラップル 6台 | フォワーダー 5台 | ハーベスタ 3台 |
| | | 集材機 6台 | 林内作業車 2台 | チェーンソー 12台 | グラップルソー 1台 |
| 資格 | 望ましい資格 普通運転免許 | | | | |
| 労働条件 処 遇 | 労働時間 | 夏 8時00分～17時00分 冬 8時00分～17時00分 (休憩 1時間30分) | | 勤務態 | 隔週休 2日制 (第2, 4土曜日) |
| | 休暇休日 | 土曜日(隔週)、日曜日、夏季5日 年末年始9日、他、有給休暇:法廷 | | 定期昇給 賞与 | 年1回 年2回(夏、冬) |
| | 賃金形態 | 月給制 | | 賃金 支払日 | 締切 月末 支払 翌月 12日 |
| | 基本給 | 会社規定による | | | |
| | その他 諸手当 | 会社規定による | | 勤務地 勤 | 秋田県北、県中央 自宅-会社：自家用車 会社-現場：社用バス |
| | 加入保険 | 社会保険 雇用保険 労働保険 傷害保険 労働災害保険 中退共 | | | |
| 連絡先 (担当者) | 雇用管理者職氏名 佐藤 正子 ☎ 018(852)5568 FAX 018(852)5569 メールアドレス lumberjack@fg-akita.com | | | | |

【事業体の活動紹介】

社名エフ・ジーはforestの『エフ (F)』、growやguardの『ジー (G)』。森林を守る、育てるの意味が込められています。

高性能林業機械の導入、人材育成等に力を入れ生産性の向上を図っています。依頼者のニーズに応えられる事業体を目指して日々努力しています。

林業体験イベントやSNS発信も行っています。

詳しくは会社HPをご覧ください。 <https://www.fg-akita.jp/>



地元五城目の朝市plusにてワークショップを開催。
スギの丸太で作った【木ホルダー】
たくさんの方がお越しくださいました。



サノ薬局さんより発売された【杉の雫】
原料には弊社で伐採後採取したスギの葉を使用しています。
五城目支店事務所でも購入可。

※この企業情報は、事業体から提供されたものをそのまま印刷したものです。

企 業 情 報

(令和5年4月1日現在)

| | | | | | |
|-------------------------|---|--|--------|--------------|-----------------------|
| 事業体の名称 | 有限会社 佐藤林業 | | | | |
| 代表者職氏名 | 代表取締役 佐藤 修 | | | | |
| 所在地 | 〒018-1711 秋田県南秋田郡五城目町高崎字雀館下川原107-2 | | | | |
| 従業員数 | 職員(管理担当職員、事務員) 男 3名(30~64歳) 技能職員 常用 男 8名(33~76歳) | | | | |
| 事業内容 生産量 (R4年度実績) | 素材生産 15,886㎡ 植付 4ha | | | | |
| 保有機械 | 機械名 及び台数 | グラップル 3台 | 運材車 4台 | ハーベスタ 1台 | プロセッサ 1台 |
| | | フェラーバンチャー 2台 | | | |
| 資格 | 望ましい資格 車輛系建設機械、不整地運搬車、チェーンソー 等 | | | | |
| 労働条件 処 遇 | 労働時間 | 夏 8時~16時 冬 8時~16時 (休憩 90分) | | 勤務態 | 変形労働時間制 |
| | 休暇休日 | 有給休暇 法定どおり 日曜日 GW、夏季、年末年始(3~5日) | | 定期昇給 与 | 年2回 実績勘案 |
| | 賃金形態 | 月給制と日給制の併用 | | 賃金 支払日 | 締切 毎月 末日 支払 毎月 10日 |
| | 基本給 | 日額 12,000円 | | | |
| | その他 諸手当 | 技能手当 10,000~30,000円 伐倒手当 1,000~27,000円 写真管理手当 10,000円 | 勤務地 | 各現場 社用車 有 | |
| | 加入保険 | 雇用保険 労災保険 健康保険 厚生年金 林退共 業務災害保険 | | | |
| 連絡先 (担当者) | 雇用管理者職氏名 | 専務取締役 佐藤 実 ☎ 018(852)4011 FAX 018(852)4121 メールアドレス m.sato@sato-rin.jp | | | |

【事業体の活動紹介】



※この企業情報は、事業体から提供されたものをそのまま印刷したものです。



企 業 情 報

(令和5年4月1日現在)

| | | | | | |
|--|--|--------------------------|-----------|--------------|---------------------------------|
| 事業体の名称 | 株式会社 淡路林業土木 | | | | |
| 代表者職氏名 | 代表取締役 淡 路 悠 | | | | |
| 所在地 | 〒018-1503 秋田県潟上市飯田川和田妹川字山下3-1 | | | | |
| 従業員数 | 職員（管理担当職員、事務員） 男 1名（45歳） 女 1名 技能職員 常 用 男 7名（24～68歳） | | | | |
| 事業内容 生産量 (R4年度実績) | 下刈 10ha 間伐 5ha 除伐 10ha 特殊伐採 15件 | | | | |
| 保有機械 | 機 械 名 及び台数 | チェーンソー 10台 | 刈り払い機 10台 | 小型運搬車 1台 | |
| | | | | | |
| 資 格 | 望ましい資格 普通自動車免許 | | | | |
| 労働条件 処 遇 | 労働時間 | 8時00分～17時00分 (休憩 2時間) | | 勤 務 態 度 | 完全週休二日制 |
| | 休暇休日 | 土日、祝日、夏季・年末年始 | | 定期昇給 賞 与 | 年1回 実績による |
| | 賃金形態 | 日給、月給 | | 賃 金 支 払 日 | 締切 毎月 末日 支払 翌月 末日 |
| | 基本給 | 下限189,000～ | | | |
| | その他 諸 手 当 | 交通費 | | 勤 務 地 勤 | 県内全域 自家用車、現場は社用車 |
| | 加入保険 | 健康保険、厚生年金、雇用保険、労災保険 | | | |
| 連絡先 (担当者) | 雇用管理者職氏名 代表取締役 淡 路 悠 | | | | ☎ 018(827)3078 FAX 018(827)3079 |
| 【事業体の活動紹介】 | | | | | |
|  | | | | | |

企 業 情 報

(令和5年4月1日現在)

| | | | | | |
|---|--|--|--|------------|-----------------------|
| 事業体の名称 | 有限会社 サンワーク三浦 | | | | |
| 代表者職氏名 | 代表取締役 三浦正行 | | | | |
| 所在地 | 〒010-0121 秋田県秋田市金足黒川字黒川226 | | | | |
| 従業員数 | 職員(管理担当職員、事務員) 男 2名(47~72歳) 女 2名(45~69歳) 技能職員 常用 男 17名(20~49歳) | | | | |
| 事業内容 生産量 (R4年度実績) | 植付 22.7ha 下刈 6.6ha 間伐 10.4ha 素材生産 19,708m ³ | | | | |
| 保有機械 | 機械名 及び台数 | ハーベスタ 3台 | フェラーバンチャザルス 5台 | グラップル 4台 | フォワーダ 4台 |
| | | チェーンソー 20台 | 刈払い機 15台 | | |
| 資格 | 望ましい資格 普通自動車運転免許 | | | | |
| 労働条件 処遇 | 労働時間 | 夏 7時40分~17時20分 冬 7時40分~17時20分 (休憩 1時間30分) | | 勤務態 | 週休二日制 |
| | 休暇休日 | 土、日 5月休暇 7日 夏季 6日 年末年始 8日 | | 定期昇給 賞与 | 年 1回 年 2回 |
| | 賃金形態 | 月給制 | | 賃金 支払日 | 締切 毎月 末日 支払 毎月 10日 |
| | 基本給 | 下限 160,000円 | | | |
| | その他 諸手当 | 作業手当(30,000円~60,000円) 通勤手当(5,000円~15,000円) 役職手当(10,000円~30,000円) 子供扶養手当(5000円×人数) | | 勤務地 | 秋田市周辺 自家用車 現場は社用車 |
| | 加入保険 | 健康保険・厚生年金・雇用保険・労災保険・中退共 | | | |
| 連絡先 (担当者) | 雇用管理者職氏名 専務取締役 三浦正行 ☎ 018(873)4156 FAX 018(873)7653 メールアドレス sunwork-miura@nifty.com | | | | |
| 【事業体の活動紹介】 当社は若い社員が多く、20代、30代の方が活躍しています。近年は高性能林業機械の導入を進め、生産性の向上を図るとともに、皆伐再造林事業に力を入れています。 | | | | | |
|  | | |  | | |
| (植栽作業) | | | (苗木生産施設) | | |

※この企業情報は、事業体から提供されたものをそのまま印刷したものです。

企 業 情 報

(令和5年4月1日現在)

| | | | | | |
|---|--|---|--|-------------------------|----------|
| 事業体の名称 | 株式会社 中川林業 | | | | |
| 代表者職氏名 | 代表取締役 中川 孝徳 | | | | |
| 所在地 | 〒011-0947 秋田県秋田市飯島新町二丁目3-17 | | | | |
| 従業員数 | 職員(管理担当職員、事務員) 男 1名(69歳) 女 1名 技能職員 常用 男 2名(41~49歳) | | | | |
| 事業内容 生産量 (R4年度実績) | 素材生産 6,290㎡ 作業道作設 7,850m | | | | |
| 保有機械 | 機械名 及び台数 | ウルトラザウルスロボ1台 | グラップル付バックホー2台 | フォワーダ 1台 | ハーベスタ 1台 |
| | | | | | |
| 資格 | 望ましい資格 チェーンソー、車両系木材伐出機械免許(採用後、会社負担で資格取得可) | | | | |
| 労働条件 処 遇 | 労働時間 | 夏 7時30分~16時30分 冬 7時30分~16時30分 (休憩 1時間00分) | 勤務 形 態 | 年間休日 105日 会社カレンダーによる | |
| | 休暇休日 | 夏季4日、年末年始7日 | 定期昇給 賞 与 | 実績勘案 有 8月・12月 | |
| | 賃金形態 | 月給制 | 賃 金 支 払 日 | 締切 毎月 末日 | |
| | 基本給 | 下限175,000円~上限255,000円 | | 支払 毎月 11日 | |
| | その他 諸 手 当 | 通勤手当 1,000円/日 班長手当 20,000円/月 | 勤 務 地 通 勤 | 大仙市協和 自宅~現場まで自家用車 | |
| | 加入保険 | 健康保険、厚生年金、雇用保険、労災保険、傷害保険、中退共 | | | |
| 連絡先 (担当者) | 雇用管理者職氏名 取締役 中川 美代子 ☎ 018(847)1545 FAX 018(847)1545 メールアドレス nakagawa_ringou@yahoo.co.jp | | | | |
| 【事業体の活動紹介】 平成24年6月会社設立、主に仙北西森林組合からの受注により、年間を通して仕事量を確保しております。 今後、事業規模の拡大、労働条件の改善等に取り組みを図ります。 | | | | | |
|  | | |  | | |

※この企業情報は、事業体から提供されたものをそのまま印刷したものです。

企 業 情 報

(令和5年4月1日現在)

| | | | | | |
|-------------------------|--|-----------------------------|-----------|------------|-------------------------|
| 事業体の名称 | 株式会社 フォレストリー穂林 | | | | |
| 代表者職氏名 | 代表取締役 土田 知礼 | | | | |
| 所在地 | 〒011-0942 秋田県秋田市土崎港東二丁目18-8-2 | | | | |
| 従業員数 | 職員(管理担当職員、事務員) 男 1名(40歳) 女 1名(57歳) 技能職員 常用 男 3名(34~47歳) | | | | |
| 事業内容 生産量 (R4年度実績) | 素材生産 5,000m ³ 作業道作設 4,000m 間伐 30ha 草刈 15ha マツクイムシ被害木伐採 300m ³ | | | | |
| 保有機械 | 機械名 及び台数 | 木材運搬車 1台 | ミニローダー 1台 | チェーンソー 7台 | 刈払機 5台 |
| | | フェラーバンチャーザウルス 1台 | | | |
| 資格 | 望ましい資格 普通自動車・チェーンソー・刈払機・車両系建設機械等 | | | | |
| 労働条件 処 遇 | 労働時間 | 7時30分~16時30分 (休憩 1時間30分) | | 勤務態 | 週休二日制 |
| | 休暇休日 | 土曜、日曜、 GW、お盆、年末年始、各7日程度 | | 定期昇給 賞与 | 年 1回 4月 年 2回 8月12月 |
| | 賃金形態 | 月給制 | | 賃金 支払日 | 締切 毎月 末日 支払 毎月 10日 |
| | 基本給 | 下限180,000円 | | | |
| | その他 諸手当 | 技能・役職手当、時間外手当 通勤手当 | | 勤務地 通勤 | 秋田市及び周辺市町村の山林 社用車で通勤 |
| | 加入保険 | 健康保険、厚生年金、雇用保険、労災保険、中退共 | | | |
| 連絡先 (担当者) | 雇用管理者職氏名 土田 知礼 ☎ 018(811)1901 FAX 018(857)5137 メールアドレス info@forestry-suirin.com | | | | |

【事業体の活動紹介】

当社は、間伐・更新伐・皆伐の素材生産事業や松食いによる被害木伐採を行っております。40代の技能リーダーを中心に作業を行っており、チームワーク抜群です。林業経験の少ない従業員には「緑の雇用」等で資格取得や講習会への参加を推進し、技能職員の技術向上と社員育成に取り組んでいます。



※この企業情報は、事業体から提供されたものをそのまま印刷したものです。

企 業 情 報

(令和5年4月1日現在)

| | | | | | |
|-------------------------|---|---|-----------|------------|---------------------------------|
| 事業体の名称 | 土崎林業 株式会社 | | | | |
| 代表者職氏名 | 代表取締役 村山 康夫 | | | | |
| 所在地 | 〒011-0945 秋田県秋田市土崎港西二丁目12番43号 | | | | |
| 従業員数 | 職員（管理担当職員、事務員） 技能職員 常用 男 2名（37～41歳） | | | | |
| 事業内容 生産量 (R4年度実績) | 間伐 7.54ha 素材生産 570m ³ 作業道作設 600m | | | | |
| 保有機械 | 機械名 及び台数 | ハーベスタ 1台 | グラップル 1台 | フォワーダ 1台 | フェラバンチャーザウルス1台 |
| | | バックホー 1台 | チェーンソー 5台 | | |
| 資格 | 望ましい資格 普通自動車免許、チェーンソー、車両系林業機械 | | | | |
| 労働条件 処 遇 | 労働時間 | 夏 8時00分～16時00分 冬 8時00分～16時00分 (休憩 1時間30分) | | 勤務態 | 第2・4土曜 休 祝祭日 休 |
| | 休暇休日 | 夏季3日、年末年始5日 | | 定期昇給 賞与 | 初任～2年 年2回、3年以降年1回 賞与は実績による |
| | 賃金形態 | 2年まで日給、3年より月給 | | 賃金 支払日 | 締切 毎月 20日 支払 毎月 25日 |
| | 基本給 | 会社規程 | | | |
| | その他 諸手当 | 通勤手当、技能手当 | | 勤務地 通勤 | 秋田市ほか 自宅→現場 自家用車 |
| | 加入保険 | 健康保険、厚生年金、雇用保険、労災保険、中退共 | | | |
| 連絡先 (担当者) | 雇用管理者職氏名 代表取締役 村山 康夫 | | | | ☎ 018(845)8079 FAX 018(845)4131 |

【事業体の活動紹介】

秋田市を中心として、管理受託山林300haの施業を行う。



※この企業情報は、事業体から提供されたものをそのまま印刷したものです。

企 業 情 報

(令和5年4月1日現在)

| | | | | | |
|-------------------------|---|---|------------|------------|---------------------------|
| 事業体の名称 | 株式会社 東北用地測量社 | | | | |
| 代表者職氏名 | 代表取締役 岸野綾子 | | | | |
| 所在地 | 〒010-0956 秋田県秋田市山王臨海町3番9号 | | | | |
| 従業員数 | 職員(管理担当職員、事務員) 男 1名(71歳) 女 1名(52歳) 技能職員 常用 男 15名(18~71歳) 女 1名(20歳) | | | | |
| 事業内容 生産量 (R4年度実績) | 除伐 20ha | | | | |
| 保有機械 | 機械名 及び台数 | 林内運搬車 1台 | チェーンソー 12台 | 刈払機 8台 | |
| | | 小型運搬車 1台 | | | |
| 資格 | 望ましい資格 普通自動車運転免許 等 | | | | |
| 労働条件 処 遇 | 労働時間 | 7時45分~17時00分 (休憩 1時間15分) | | 勤務態 | 週休2日制 |
| | 休暇休日 | 年次有給休暇・土日祝 夏季4日、年末年始5日 | | 定期昇給 賞与 | 年 1回 業績による 6月・12月業績による |
| | 賃金形態 | 月給制 | | 賃金 支払日 | 締切 毎月 20日 支払 毎月 末日 |
| | 基本給 | 給与規定による | | | |
| | その他 諸手当 | 家族手当5,000~、通勤手当4,200~ 役職手当、固定割増手当23,080~、 時間外・休日勤労手当 (就業規則記載計算方法により算出) | | 勤務地 通 勤 | 秋田市 自宅~会社:自家用 |
| | 加入保険 | 健康保険、厚生年金、雇用保険、労働保険、任意保険、中退共 | | | |
| 連絡先 (担当者) | 雇用管理者職氏名 岸野綾子 ☎ 018(824)1435 FAX 018(863)7173 メールアドレス info@tohoku-ys.com | | | | |

【事業体の活動紹介】

送電線の安定供給上支障となる樹木の伐採や巡視路の除草など適切なメンテナンスを通じて、電力の安定供給に貢献しています。さらなる安全作業技術の向上を目指し、森林に携わる人たちの働きやすい環境を創造し、ライフラインである電気の安定供給を支え、みんなの暮らしを守ってゆきます。



※この企業情報は、事業体から提供されたものをそのまま印刷したものです。

企 業 情 報

(令和5年4月1日現在)

| | | | | | | |
|-------------------------|---|---|-----------|------------|-----------------------------------|------------|
| 事業体の名称 | 秋田プライウッド 株式会社 | | | | | |
| 代表者職氏名 | 代表取締役社長 井上篤博 | | | | | |
| 所在地 | 〒010-0941 秋田県秋田市川尻町字大川反232 森林事業部事務所 〒010-1601 秋田県秋田市向浜一丁目1番5号 | | | | | |
| 従業員数 | 職員(管理担当職員、事務員) 女 2名(26歳) 男 2名(52~56歳) 技能職員 常用 男 14名(18~65歳) | | | | | |
| 事業内容 生産量 (R4年度実績) | 植栽 11.68ha 下刈 3.62ha 素材生産 21,100m ³ | | | | | |
| 保有機械 | 機械名 及び台数 | ハーベスタ 3台 | グラップル 4台 | フォワーダ 4台 | フェラーバンチャップルス3台 | スイングヤーダ 1台 |
| | | グラップル付トラック 2台 | チェーンソー 5台 | 刈払機 5台 | プロセッサ 1台 | |
| 資格 | 望ましい資格 普通自動車運転免許、車両系建設機械、各種林業業務資格 | | | | | |
| 労働条件 処 遇 | 労働時間 | 8時00分~16時45分 (休憩 1時間15分) | | 勤務態 | 1年単位変形労働時間制 | |
| | 休暇休日 | 年次有給休暇:最大40日 夏季5日、年末年始8日 ゴールデンウィーク8~10日 | | 定期昇給 賞与 | 年 1回 実績勘案 年 2回 (実績により最大年3回) | |
| | 賃金形態 | 月給制 | | 賃金 支払日 | 締切 毎月 20日 支払 毎月 28日(土日祝線上) | |
| | 基本給 | 経験と年齢を考慮して決定 | | | | |
| | その他 諸手当 | 役付手当、職能手当、特別手当 資格手当、現場手当、家族手当 通勤手当他 | | 勤務地 通 勤 | 秋田県内 自宅~会社(自家用車) 会社~現場(社用車) | |
| | 加入保険 | 健康保険、厚生年金、厚生年金基金、雇用保険、労災保険、労災法定外補償 | | | | |
| 連絡先 (担当者) | 雇用管理者職氏名 森林事業部課長 長谷川 肇 ☎ 018(838)1031 FAX 018(838)1030 メールアドレス ap-shinrin@poem.ocn.ne.jp | | | | | |

【事業体の活動紹介】

当社は、日本最大の生産力を誇る国産材合板の製造を中心として、フローリング製造、木質バイオマス発電、木質リサイクル事業、住宅事業、物流事業、森林経営、コンテナ苗木の生産など、「木」に関するあらゆる事業を展開しています。

森林事業部では、高性能林業機械を駆使した効率的な森林管理の実践や、自社で育苗したコンテナ苗木による植栽事業にも参入しており、「地球の森林保護」を目指しています。



コンテナ苗木生産施設

※この企業情報は、事業体から提供されたものをそのまま印刷したものです。

企 業 情 報

(令和5年4月1日現在)

| | | | | |
|-------------------------|--|---|----------------|--|
| 事業体の名称 | 株式会社 あすなる秋田支社 | | | |
| 代表者職氏名 | 支社長 今 明 | | | |
| 所在地 | 〒010-0001 秋田県秋田市中通六丁目1番48号 セシボンⅡ101号 本社 株式会社 あすなる 東京都文京区大塚3-28-7 | | | |
| 従業員数 | 職員(管理担当職員、事務員) 男 6名(62~81歳) 女 1名(45歳) 技能職員 常用(4月~3月雇用) 男 1名(78歳) 女 7名(45~60歳) 臨時(6月~12月雇用) 男 34名(64~82歳) 女 1名(72歳) | | | |
| 事業内容 生産量 (R4年度実績) | 検知作業141,063㎡ 海岸治山工事 1件 収穫調査等派遣 1件 | | | |
| 保有機械 | 機械名 及び台数 | 刈払機 9台 | チェーンソー 3台 | 小型運搬車 1台 |
| | | その他 | | |
| 資格 | 望ましい資格 林業技士、チェーンソー、刈払機 | | | |
| 労働条件 処 遇 | 労働時間 | 職員・常用 8時15分~17時15分 (休憩1時間) 臨時 8時00分~17時00分 (休憩1時間) | 勤 務 態 | 完全週休2日制 |
| | 休暇休日 | 年次休暇10~20日 | 定期昇給 賞 与 | なし 年 2回 |
| | 賃金形態 | 月給制・日給制 | 賃 金 日 支 払 日 | 締切 毎月 末日 支払 職員 15日、常用 末日、 臨時 翌月10日 |
| | 基本給 | 上限220,000円、下限100,000円 | | |
| | その他 諸 手 当 | 通勤手当、現場代理人手当 班長手当、運転手当 | 勤 務 地 通 勤 | 秋田・山形県内 自宅~各現場(自家用車) |
| 加入保険 | 健康保険、厚生年金、雇用保険、労災保険、中退共、林退共 | | | |
| 連絡先 (担当者) | 雇用管理者職氏名 総務部長 吉田 照美 ☎ 018(831)3081 FAX 018(837)6338 メールアドレス asunaroakita-yoshida@juno.ocn.ne.jp | | | |

【事業体の活動紹介】

〈治山工事・海岸治山工(山形県・酒田海岸)〉



〈素材検知作業(能代市仁鮎地内)〉



※この企業情報は、事業体から提供されたものをそのまま印刷したものです。

企 業 情 報

(令和5年4月1日現在)

| | | | |
|-------------------------|---|---|------------------------------------|
| 事業体の名称 | 太平林産 株式会社 | | |
| 代表者職氏名 | 代表取締役 清水 政 信 | | |
| 所在地 | 〒010-0027 秋田県秋田市檜山南新町下丁53番地5 | | |
| 従業員数 | 職員（管理担当職員、事務員） 男 1名（70～80歳） 女 2名（46～70歳） 技能職員 常 用 男 5名（25～55歳） | | |
| 事業内容 生産量 (R4年度実績) | 植付 100ha 素材生産 13,000m ³ | 下刈 100ha 作業道作設 10,000m | 間伐 100ha 除伐 50ha |
| 保有機械 及び台数 | 機 械 名 | ハーベスタ 2台 | フェラバンチャーザウルスロボ 4台 |
| | 及び台数 | フォワーダ 5台 | グラップル 2台 |
| 資 格 | 望ましい資格 車両系建設機械、伐木・刈払機安全教育修了者 | | |
| 労働条件 処 遇 | 労働時間 | 夏 7時30分～16時30分 冬 8時00分～17時00分 (休憩 1時間00分) | 勤 務 態 度 変形労働時間制 |
| | 休暇休日 | 夏季5日、年末年始8日 | 定期昇給 年 1回 年 3回 |
| | 賃金形態 | 日給月給制 | 賃 金 支 払 日 締切 毎月 末日 支払 毎月 10日 |
| | 基本給 | 上限14,000円～下限11,500円 | |
| | その他 諸 手 当 | 班長手当、通勤手当 | 勤 務 地 点 県内 集散地～社用車 |
| 加入保険 | 健康保険・厚生年金・雇用保険・労災保険・林退共 | | |
| 連絡先 (担当者) | 雇用管理者職氏名 代表取締役 清水 政 信 ☎ 018(835)7081 FAX 018(893)3273 メールアドレス spxp4dz9@ivy.ocn.ne.jp | | |

【事業体の活動紹介】

当社は造林から生産事業まで幅広く業務を行っています。作業に当たっては「安全は全てに優先する」をもっと一に、社員一丸となって頑張っています。



※この企業情報は、事業体から提供されたものをそのまま印刷したものです。

企 業 情 報

(令和5年4月1日現在)

| | | | | |
|-------------------------|--|---------------------------|------------|------------------------|
| 事業体の名称 | 株式会社 ABiLiTY | | | |
| 代表者職氏名 | 代表取締役 伊藤 貢 | | | |
| 所在地 | 〒010-1436 秋田県秋田市大住三丁目12-10 | | | |
| 従業員数 | 職員(管理担当職員、事務員) 男 2名(27~31歳) 技能職員 常用 男 2名(19~26歳) | | | |
| 事業内容 生産量 (R4年度実績) | 植付 2.07ha 素材生産 3,801m ³ | 下刈 9.51ha 作業道作設 747.3m | 間伐 5.22ha | |
| 保有機械 | 機械名 及び台数 | | | |
| 資格 | 望ましい資格 | | | |
| 労働条件 処 遇 | 労働時間 | 8時00分~17時00分 (休憩 1時間) | 勤務態 | 完全週休2日制 |
| | 休暇休日 | 土日祝、年末年始 | 定期昇給 賞与 | |
| | 賃金形態 | 日給月給 | 賃金 支払日 | 締切 毎月 末日 支払 翌月 15日 |
| | 基本給 | 日給8,000円~上限なし | | |
| | その他 諸手当 | 通勤手当 | 勤務地 通勤 | 秋田市、五城目町 自宅~現場まで社用車 |
| 加入保険 | 社会保険、雇用保険 | | | |
| 連絡先 (担当者) | 雇用管理者職氏名 伊藤 貢 ☎ 090-7660-8371 メールアドレス ability.akita@gmail.com | | | |

【事業体の活動紹介】

主に素材生産、育林・造林をしています。『挑戦思考をリードする』株式会社ABiLiTYです。私達は社員一人一人の挑戦を全力でサポートします。昨年の日本伐木チャンピオンシップ(JLC)には全国トップレベルの技術を学びたいという思いから秋田県勢初の出場をいたしました。作業は真剣に、且つ遊びも入れつつ全員が成長できる環境です。



※この企業情報は、事業体から提供されたものをそのまま印刷したものです。

企 業 情 報

(令和5年4月1日現在)

| | | | | | |
|---|--|-----------------------------|--|------------|-----------------------|
| 事業体の名称 | 株式会社 マルトリ | | | | |
| 代表者職氏名 | 代表取締役社長 鳥海 均 | | | | |
| 所在地 | 〒010-1419 秋田県秋田市御所野堤台3丁目3番地6 | | | | |
| 従業員数 | 職員(管理担当職員、事務員) 男 1名(68歳) 女 1名(32歳) 技能職員 常用 男 2名(27~55歳) | | | | |
| 事業内容 生産量 (R4年度実績) | 素材生産 1,900m ³ | | | | |
| 保有機械 | 機械名 及び台数 | グラップル 3台 | フェラバンチャー 1台 | フォワーダ 3台 | ショベルローダー 3台 |
| | | ハーベスタ 1台 | | | |
| 資格 | 望ましい資格 各種林業関係資格 | | | | |
| 労働条件 処 遇 | 労働時間 | 8時00分~17時00分 (休憩 1時間30分) | | 勤務 形態 | 変形労働時間制(1年単位) |
| | 休暇休日 | 日曜日、第2土曜日 夏季5日、年末年始5日 | | 定期昇給 賞与 | 実績勘案 年3回 |
| | 賃金形態 | 日給制・月給制 | | 賃金 支払日 | 締切 毎月 20日 支払 毎月 4日 |
| | 基本給 | 会社規程 | | | |
| | その他 諸手当 | 通勤・家族・職務・業績 | | 勤務地 通 勤 | 秋田県内 |
| | 加入保険 | 健康保険、厚生年金、雇用保険、労災保険、任意労災保険 | | | |
| 連絡先 (担当者) | 雇用管理者職氏名 代表取締役社長 鳥海 均 ☎ 018(892)7665 FAX 018(829)3006 メールアドレス marutori@galaxy.ocn.ne.jp | | | | |
| 【事業体の活動紹介】 実績を積み上げながら、安全で効率的な業務の確立に取り組むと共に、山主様・所有者様・依頼主様からの要望に応じて参りたいと思います。 | | | | | |
|  | | |  | | |

※この企業情報は、事業体から提供されたものをそのまま印刷したものです。

企 業 情 報

(令和5年4月1日現在)

| | | | | | |
|-------------------------|--|---|----------|--------------|-----------------------|
| 事業体の名称 | 株式会社 三林 | | | | |
| 代表者職氏名 | 代表取締役 三 浦 俊 彦 | | | | |
| 所在地 | 〒010-0833 秋田県秋田市旭川新藤田東町3-23 | | | | |
| 従業員数 | 技能職員 常 用 男 4名 (39～58歳) | | | | |
| 事業内容 生産量 (R4年度実績) | 下刈 15ha 素材生産 3,400m ³ 作業道作設 3,300m | | | | |
| 保有機械 | 機 械 名 及び台数 | グラップル 2台 | ザウルス 1台 | キャリア 2台 | チェーンソー 6台 |
| | | 刈払機 4台 | ハーベスタ 1台 | | |
| 資 格 | 望ましい資格 普通自動車免許、チェーンソー、刈払機 | | | | |
| 労働条件 処 遇 | 労働時間 | 夏 8時00分～17時00分 冬 8時00分～17時00分 (休憩 2時間00分) | | 勤 務 態 度 | 変形労働時間制 隔週休2日制 |
| | 休暇休日 | 夏季5日、年末年始7日 | | 定期昇給 与 賞 | 実績により |
| | 賃金形態 | 日給制・月給制 | | 賃 金 支 払 日 | 締切 毎月 末日 支払 毎月 25日 |
| | 基本給 | 会社規程による | | | |
| | その他 諸 手 当 | 実績状況による | | 勤 務 地 域 | 秋田市及び周辺地域 社用車・自家用車 |
| | 加入保険 | 健康保険、厚生年金、雇用保険、労災保険、中退共 | | | |
| 連絡先 (担当者) | 雇用管理者職氏名 代表取締役 三 浦 俊 彦 ☎ 018(874)9621 FAX 018(874)9621 メールアドレス tonko-m@samba.ocn.jp | | | | |

【事業体の活動紹介】



※この企業情報は、事業体から提供されたものをそのまま印刷したものです。

企 業 情 報

(令和5年4月1日現在)

| | | | |
|---|---|--|---------------------------------------|
| 事業体の名称 | 株式会社 蒼林業土木 | | |
| 代表者職氏名 | 代表取締役 金 吉 美 | | |
| 所在地 | 〒010-0802 秋田県秋田市外旭川字三後田250 SKオフィスビル102 | | |
| 従業員数 | 職員（管理担当職員、事務員） 男 2名（58～67歳） 女 1名 技能職員 常 用 男 4名 臨 時 男 3名 | | |
| 事業内容 生産量 (R4年度実績) | 植付 60ha 下刈 45ha 除伐 50ha 素材生産 700m ³ | | |
| 保有機械 | 機 械 名 及び台数 | チェーンソー 5台 | 刈払機 5台 |
| 資 格 | 望ましい資格 普通自動車免許・チェーンソー・刈払機、資格あれば尚可 | | |
| 労働条件 処 遇 | 労働時間 | 8時00分～17時00分 (休憩 1時間30分) | 勤 務 態 変形労働時間制（1年単位） 隔週休2日制 |
| | 休暇休日 | 日、土(隔週)、夏季5日、冬季7日、GW5日、有給休暇：法定 | 定期昇給 賞 与 年 1回 年 3回 |
| | 賃金形態 | 日給月給、月給 | 賃 金 支 払 日 締切 毎月 末日 支払 毎月 15日 |
| | 基本給 | 150,000円～260,000円 | |
| | その他諸手当 | 通勤手当、現場管理手当、扶養手当、勤続手当、夏・冬季手当 | 勤 務 地 勤 秋田県内 |
| 加入保険 | 健康保険・厚生年金・雇用保険・労災保険・中退共 | | |
| 連絡先 (担当者) | 雇用管理者職氏名 代表取締役 金 吉 美 ☎ 018(853)8183 FAX 018(853)8185 メールアドレス k_aoi_com@yahoo.co.jp | | |
| 【事業体の活動紹介】 | | | |
|  | |  | |

※この企業情報は、事業体から提供されたものをそのまま印刷したものです。

企 業 情 報

(令和5年4月1日現在)

| | | | | | |
|--|--|---|---------|--------------|----------------------------------|
| 事業体の名称 | 太平山環境管理 株式会社 | | | | |
| 代表者職氏名 | 代表取締役 廣 田 努 | | | | |
| 所在地 | 〒010-0824 秋田県秋田市仁別字堂の下95番地 | | | | |
| 従業員数 | 職員（管理担当職員、事務員） 男 1名（60～65歳） 技能職員 常 用 男 2名（30～50歳） | | | | |
| 事業内容 生産量 (R4年度実績) | 下刈 10.0ha 素材生産 3,000m ³ | | | | |
| 保有機械 | 機 械 名 及び台数 | ローダ 3台 | トラック 2台 | チェーンソー 8台 | 刈払機 7台 |
| 資 格 | 望ましい資格 普通自動車免許 | | | | |
| 労働条件 処 遇 | 労働時間 | 夏 7時30分～16時00分 冬 7時30分～16時00分 (休憩 1時間30分) | | 勤 務 態 | 隔週休2日制 (第2・4土曜日) |
| | 休暇休日 | 夏季5日、年末年始5日 | | 定期昇給 与 | |
| | 賃金形態 | 日給制・月給制 | | 賃 金 支 払 日 | 締切 毎月 末日 支払 毎月 12日 |
| | 基本給 | 上限235,000円～下限170,000円 | | | |
| | その他 諸 手 当 | 通勤手当 | | 勤 務 地 勤 | 秋田県内 自宅～会社：自家用車、 会社～現場：社用車 |
| 加入保険 | 健康保険、厚生年金、雇用保険、労災保険、中退共 | | | | |
| 連絡先 (担当者) | 雇用管理者職氏名 代表取締役 廣 田 努 ☎ 018(827)2070 FAX 018(827)2070 メールアドレス taiheizan.kankyo@hb.tpl.jp | | | | |
| 【事業体の活動紹介】 | | | | | |
|  | | | | | |

※この企業情報は、事業体から提供されたものをそのまま印刷したものです。

企 業 情 報

(令和5年4月1日現在)

| | | | | | |
|---|---|---|---------------------------------|--------------|----------------------|
| 事業体の名称 | 有限会社 ササリン | | | | |
| 代表者職氏名 | 代表取締役 佐々木 甲 悦 | | | | |
| 所在地 | 本社〒010-0824 秋田県秋田市仁別字堂ノ下25 | | 大仙市営業所〒019-2205 大仙市杉山田字杉山田32 | | |
| 従業員数 | 職員（管理担当職員、事務員） 女 2名（46～53歳） 技能職員 常用 男 5名（27～46歳） | | | | |
| 事業内容 生産量 (R4年度実績) | 下刈 10ha 間伐 7.5ha 素材生産 10,000m ³ | | | | |
| 保有機械 | 機械名 及び台数 | グラップル 6台 | スイングヤーダ 1台 | キャリア 4台 | ホイールローダ 2台 |
| | | ブルドーザ 1台 | ハーベスタ 2台 | ザウルスロボ 1台 | |
| 資格 | 望ましい資格 | | | | |
| 労働条件 処 遇 | 労働時間 | 夏 8時00分～17時00分 冬 8時00分～17時00分 (休憩 1時間40分) | | 勤 務 形 態 | 変形労働時間制 |
| | 休暇休日 | 第2、4土曜日・日曜休日 夏季6日、年末年始6日 | | 定期昇給 賞 与 | 実績勘案 夏・冬 |
| | 賃金形態 | 月給制 | | 賃 金 支 払 日 | 締切 毎月 末日 支払 毎月 5日 |
| | 基本給 | 会社規定による | | | |
| | その他 諸 手 当 | 特別手当 | | 勤 務 地 通 勤 | 秋田県内 会社所有車両等 |
| | 加入保険 | 健康保険、厚生年金、雇用保険、労災保険、任意労災、中退共 | | | |
| 連絡先 (担当者) | 雇用管理者職氏名 代表取締役 佐々木 甲 悦 ☎ 018(827)2328 FAX 018(827)2258 メールアドレス sasarin-wood@swan.ocn.ne.jp | | | | |
| <p>【事業体の活動紹介】 安全かつ効率の良い作業を目指し森林整備に取り組んでいます。</p> <div style="display: flex; justify-content: space-around; align-items: center;"> <div style="text-align: center;">  <p>SASARIN</p> </div> <div>  </div> </div> | | | | | |

※この企業情報は、事業体から提供されたものをそのまま印刷したものです。

企 業 情 報

(令和5年4月1日現在)

| | | | | |
|---|--|---|--------------|----------------------------|
| 事業体の名称 | 株式会社 アーバン造園 | | | |
| 代表者職氏名 | 代表取締役 細 矢 一 夫 | | | |
| 所在地 | 〒010-1633 秋田県秋田市新屋烏木町1番地40号 | | | |
| 従業員数 | 職員(管理担当職員、事務員) 男 2名(36~68歳) 女 2名(34~59歳) 技能職員 常用 男 14名(22~57歳) 臨時 男 4名(69~74歳) 女 2名(70歳) | | | |
| 事業内容 生産量 (R4年度実績) | 保育間伐 1.82ha 素材生産 4,975m ³ 作業道作設 5,745m | | | |
| 保有機械 | 機械名 及び台数 | ハーベスタ 1台 | | |
| | | | | |
| 資格 | 望ましい資格 チェーンソー及び刈払機取扱作業者、車輛系建設機械、伐木等機械運転、走行集材機械 | | | |
| 労働条件 処 遇 | 労働時間 | 夏 8時00分~17時15分 冬 8時00分~17時15分 (休憩 1時間40分) | 勤 務 形 態 | 変形労働時間制 |
| | 休暇休日 | 年間休日表による。 年間105日、夏季、年末年始 | 定期昇給 賞 与 | 年一回、社内規定による。 7月、12月及び期末 |
| | 賃金形態 | 月給制及び日給 | 賃 金 支 払 日 | 締切 毎月 20日 支払 毎月 25日 |
| | 基本給 | | | |
| | その他 諸 手 当 | 通勤手当(上限10,000円)、時間外 手当、資格手当(国家資格者) | 勤 務 地 通 勤 | 秋田市、由利本荘市及びにかほ市ほか 自家用車 |
| | 加入保険 | 健康保険、厚生保険、雇用保険、労災保険 | | |
| 連絡先 (担当者) | 雇用管理者職氏名 代表取締役 細 矢 一 夫 ☎ 018(828)8383 FAX 018(828)8387 メールアドレス urban@urban-ls.jp | | | |
| 【事業体の活動紹介】 | | | | |
|  | | <p>昭和56年に創業した当社は、造園業を軸として一般土木業及び林業も積極的に事業展開している。</p> <p>令和2年度、グループ会社から林産事業を主体とした林業部門が移籍し、今までの保育事業主体の業態から一変した。</p> <p>林業部門の社員年齢構成は20代4人、30代2人、40代2人と若く活気にあふれている。</p> <p>各種資格取得と技術力向上を目指し緑の雇用事業やNGM育成学校などを活用し、部門全体のレベルアップと安全作業に努めている。</p> | | |
| スウィングヤーダでの集材作業 | | | | |

※この企業情報は、事業体から提供されたものをそのまま印刷したものです。

企 業 情 報

(令和5年4月1日現在)

| | | | | | |
|--|--|---|---------------------------------------|------------|-----------------------|
| 事業体の名称 | 有限会社 相原林業 | | | | |
| 代表者職氏名 | 代表取締役 川村 寛治 | | | | |
| 所在地 | 〒010-1654 秋田県秋田市浜田字滝ノ下212 | | 秋田火力作業所 〒011-0911 秋田市飯島字古道下川端217-6 | | |
| 従業員数 | 職員(管理担当職員、事務員) 男 2名 女 1名 技能職員 常用 男 7名(22~72歳) | | | | |
| 事業内容 生産量 (R4年度実績) | 下刈 80ha 間伐 50ha | | | | |
| 保有機械 | 機械名 及び台数 | 刈払機 10台 | チェーンソー10台 | バックホー 1台 | 他リースで対応 |
| | | トラック 3台 | | | |
| 資格 | 望ましい資格 普通自動車運転免許 チェーンソー 刈払機 車両系建設機械 | | | | |
| 労働条件 処 遇 | 労働時間 | 夏 8時30分~17時00分 冬 8時00分~16時30分 (休憩 1時間30分) | | 勤務態 | 隔週休2日制 (第2・4土曜日) |
| | 休暇休日 | 祝祭日第2・4土曜日 夏季5日 冬季5日 年次休暇 | | 定期昇給 賞与 | 年 1回 年 2回 |
| | 賃金形態 | 月給制 | | 賃金 支払日 | 締切 毎月 末日 支払 毎月 10日 |
| | 基本給 | 会社規定 | | | |
| | その他 諸手当 | 通勤手当 現場代理人手当 職業能力手当 | | 勤務地 通勤 | 秋田県内 自家用車 現場は社用車 |
| | 加入保険 | 健康保険・厚生年金・雇用保険・労災保険・林退共・建退共 | | | |
| 連絡先 (担当者) | 雇用管理者職氏名 代表取締役 川村 寛治 ☎ 018(846)2682 FAX 018(880)1590 メールアドレス aihara_r@amber.plala.or.jp | | | | |
| 【事業体の活動紹介】 | | | | | |
|  | | | | | |

※この企業情報は、事業体から提供されたものをそのまま印刷したものです。

企 業 情 報

(令和5年4月1日現在)

| | | | | | |
|---|--|--|--|------------|----------------------|
| 事業体の名称 | 有限会社 秋田グリーンサービス | | | | |
| 代表者職氏名 | 代表取締役 佐藤 総栄 | | | | |
| 所在地 | 〒019-2625 秋田県秋田市河辺北野田高屋字堂ノ前41-2 | | | | |
| 従業員数 | 職員(管理担当職員、事務員) 男 3名(37~76歳) 女 4名(41~73歳) 技能職員 常用 男 28名(20~68歳) | | | | |
| 事業内容 生産量 (R4年度実績) | 植付(下請込)20.97ha 下刈 25.61ha 間伐 368.22ha 除伐(下請込) 39.46ha 素材生産 28,498m ³ 作業道作設 5,900 m | | | | |
| 保有機械 | 機械名 及び台数 | ハーベスタ 5台 | フォワーダ 14台 | プロセッサ 1台 | コンビヤータ 1台 |
| | | グラップル 17台 | チェーンソー 33台 | 刈払機 15台 | ザウルス他 13台 |
| 資格 | 望ましい資格 普通自動車免許(AT限定不可)、車両系建設機械、不整地運搬車 他 | | | | |
| 労働条件 処遇 | 労働時間 | 8時00分~16時45分 (休憩 1時間30分) | | 勤務態 | 変形労働時間制 |
| | 休暇休日 | 夏季5日、年末年始8日 | | 定期昇給 賞与 | 年 1回 年 2回 |
| | 賃金形態 | 日給月給制 | | 賃金 支払日 | 締切 毎月 末日 支払 毎月 5日 |
| | 基本給 | 下限195,500円~上限287,500円 | | | |
| | その他 諸手当 | 役職手当35,000円~50,000円 通勤手当6,000円~24,000円 子供手当@3,500円×子の人数(18歳以下) ミーティング 10,000円 | | 勤務地 通勤 | 秋田市 自家用車、現地は社用車 |
| | 加入保険 | 健康保険、厚生年金、雇用保険、労災保険、中退共 | | | |
| 連絡先 (担当者) | 雇用管理者職氏名 代表取締役 佐藤 総栄 ☎ 018(882)5505 FAX 018(882)5506 メールアドレス akitagreen.s@poppy.ocn.ne.jp | | | | |
| 【事業体の活動紹介】 | | | | | |
| <p>素材生産、造林、育林、森林整備事業他。 松くい虫防除対策事業、危険木処理事業等 様々な事業に取り組んでおります。 今年度 会社PR動画が完成しました。 下記URLからは是非ご覧下さい。 https://www.youtube.com/watch?v=Mk4sWGffgE</p> | | |  | | |

※この企業情報は、事業体から提供されたものをそのまま印刷したものです。

企 業 情 報

(令和5年4月1日現在)

| | | | | | |
|--|--|-----------------------------|----------|--------------|-----------------------------------|
| 事業体の名称 | 合同会社 東七林業 | | | | |
| 代表者職氏名 | 代表社員 佐藤 光 康 | | | | |
| 所在地 | 〒010-1224 秋田県秋田市雄和種沢字館ヶ沢58 | | | | |
| 従業員数 | 職員（管理担当職員、事務員） 男 1名（50歳） 技能職員 常 用 男 1名（57歳） | | | | |
| 事業内容 生産量 (R4年度実績) | 素材生産 2,974㎡ 作業道作設 1,805m | | | | |
| 保有機械 | 機 械 名 及び台数 | グラップル 1台 | ハーベスタ 1台 | フォワーダ 1台 | フェラバンチャーザウルス1台 |
| | | バックホー 1台 | キャリア 2台 | チェーンソー 7台 | 刈払機 7台 |
| 資 格 | 望ましい資格 普通自動車免許・チェーンソー・刈払機・林業関係車両系 | | | | |
| 労働条件 処 遇 | 労働時間 | 7時30分～16時00分 (休憩 1時間30分) | | 勤 務 形 態 | 変形労働時間制（1ヶ月単位） 隔週休2日制（第2,4土曜日） |
| | 休暇休日 | 日、夏季、年末年始 カレンダーによる | | 定期昇給 賞 与 | 実績勘案 |
| | 賃金形態 | 月給制 | | 賃 金 支 払 日 | 締切 毎月 末日 支払 毎月 21日 |
| | 基本給 | 会社規程 | | | |
| | その他 諸 手 当 | 通勤手当 | | 勤 務 地 通 勤 | 秋田市 自家用車、社用車 |
| | 加入保険 | 労災保険、中退共、雇用保険、厚生年金、健康保険 | | | |
| 連絡先 (担当者) | 雇用管理者職氏名 佐藤 光 康 ☎ 018(886)3065 FAX 018(886)3065 メールアドレス tou7@dream.jp | | | | |
| 【事業体の活動紹介】 | | | | | |
|   | | | | | |

※この企業情報は、事業体から提供されたものをそのまま印刷したものです。

企 業 情 報

(令和5年4月1日現在)

| | | | | | |
|-------------------------|--|--|---------|---------------------|--|
| 事業体の名称 | 株式会社 三浦製材所 | | | | |
| 代表者職氏名 | 代表取締役 三 浦 稔 | | | | |
| 所在地 | 〒018-1301 秋田県由利本荘市岩城内道川字観音下1番地 | | | | |
| 従業員数 | 職員（管理担当職員、事務員） 女 2名（45～46歳） 技能職員 常用 男 5名（36～67歳） | | | | |
| 事業内容 生産量 (R4年度実績) | 下刈 50.61ha 除伐 25.40ha 素材生産 123m ³ 近接木伐採 12,382本 薬剤散布 30.60ha | | | | |
| 保有機械 | 機械名 及び台数 | チェーンソー 3台 | 刈払機 6台 | フォワーダ 1台 | バックホー 2台 |
| | | プロセッサ 1台 | 製材機械 7台 | ウインチ 1台 | |
| 資格 | 望ましい資格 各種林業機械運転免許 | | | | |
| 労働条件 処 遇 | 労働時間 | 夏 8時00分～17時00分 冬 8時00分～17時00分 (休憩 1時間30分) | | 勤 務 態 | 変形労働時間制 |
| | 休暇休日 | 夏季4日、年末年始8日 | | 定期昇給 与 | 実績勘案 |
| | 賃金形態 | 日給制・月給制 | | 賃 金 支 払 日 | 締切 毎月 20日 支払 毎月 27日 |
| | 基本給 | 上限270,000円、下限180,000円 | | | |
| | その他 諸 手 当 | 通勤手当（上限10,000円） 資格手当（5,000～20,000円） 職能手当（10,000～30,000円） | | 勤 務 地 通 勤 研 修 | 由利本荘市、にかほ市、秋田市 自宅～会社 自家用車 会社～現場 マイクロバス |
| | 加入保険 | 健康保険、厚生年金、雇用保険、労災保険、林退共 | | | |
| 連絡先 (担当者) | 雇用管理者職氏名 代表取締役 三 浦 稔 ☎ 0184(73)2456 FAX 0184(73)2457 メールアドレス miuraseizai@deluxe.ocn.ne.jp | | | | |

【事業体の活動紹介】

林業未経験者には、安全教育（KYT）指導をしながら各種資格取得や講習会への参加を推進し、担い手事業の活用等で定着した人材育成に力を入れています。



※この企業情報は、事業体から提供されたものをそのまま印刷したものです。

企 業 情 報

(令和5年4月1日現在)

| | | | | | |
|--|--|---|-----------|---------------|------------------------|
| 事業体の名称 | 有限会社 加藤林業 | | | | |
| 代表者職氏名 | 代表取締役 加藤 英 一 | | | | |
| 所在地 | 〒015-0023 秋田県由利本荘市赤田字藤四郎沢95 | | | | |
| 従業員数 | 職員（管理担当職員、事務員） 女 1名 技能職員 常 用 男 8名（21～58歳） | | | | |
| 事業内容 生産量 (R4年度実績) | 植付 3ha 下刈 25ha 間伐 50ha 除伐 1ha 素材生産 9,517m ³ | | | | |
| 保有機械 及び台数 | 機 械 名 | グラップル 5台 | ハーベスタ 2台 | フェラバンチャザウルス2台 | フォワーダ 3台 |
| | | タイヤローダ 1台 | チェーンソー10台 | 大型トラック 2台 | 2tダンプ 1台 |
| 資 格 | 望ましい資格 | | | | |
| 労働条件 処 遇 | 労働時間 | 夏 8時00分～17時00分 冬 8時00分～16時30分 (休憩 1時間30分) | | 勤 務 態 | 隔週休2日制 |
| | 休暇休日 | カレンダーにより変動 夏季5日、年末年始5日 | | 定期昇給 賞 与 | 年 1回 年 2回 |
| | 賃金形態 | 日給制 | | 賃 金 支 払 日 | 締切 毎月 末日 支払 毎月 末日 |
| | 基本給 | 下限 (8,000円) | | | |
| | その他 諸 手 当 | 通勤手当 早出手当 会社規程 残業手当 | | 勤 務 地 勤 | 由利本荘市・にかほ市・秋田市他 社用車 |
| | 加入保険 | 健康保険・厚生年金・雇用保険・労災保険・任意労災・中退共 | | | |
| 連絡先 (担当者) | 雇用管理者職氏名 代表取締役 加藤 英 一 ☎ 0184(27)2922 FAX 0184(74)6102 メールアドレス katou16@agate.plala.or.jp | | | | |
| 【事業体の活動紹介】 | | | | | |
|   | | | | | |

※この企業情報は、事業体から提供されたものをそのまま印刷したものです。

企 業 情 報

(令和5年4月1日現在)

| | | | | | |
|-------------------------|---|---|-----------|--------------|----------------------------|
| 事業体の名称 | 株式会社 羽後林産 | | | | |
| 代表者職氏名 | 代表取締役 大須賀 昌 輝 | | | | |
| 所在地 | 〒015-0843 秋田県由利本荘市東梵天103番地5 | | | | |
| 従業員数 | 職員（管理担当職員、事務員） 男 2名（49～65歳） 女 2名（26～42歳） 技能職員 常用 男 10名（21～46歳） 臨時 男 1名（67歳） | | | | |
| 事業内容 生産量 (R4年度実績) | 除伐 20ha | | | | |
| 保有機械 | 機械名 及び台数 | バックホー 1台 | キャリアカー 2台 | チェーンソー 12台 | 刈払機 10台 |
| | | 林内作業車 1台 | 粉碎機 1台 | | |
| 資格 | 望ましい資格 普通自動車運転免許・チェーンソー・刈払機 | | | | |
| 労働条件 処 遇 | 労働時間 | 夏 8時00分～17時00分 冬 8時00分～17時00分 (休憩 1時間30分) | | 勤務態 | 年度別休暇表による 変形労働時間制（1年単位） |
| | 休暇休日 | 年次有給10日～20日まで 夏季 4日、年末年始 7日 | | 定期昇給 賞 与 | 年 1回（業績による） 年 2回 |
| | 賃金形態 | 月給制 | | 賃 金 支 払 日 | 締切 毎月 末日 支払 毎月 10日 |
| | 基本給 | 会社規定 | | | |
| | その他 諸 手 当 | 役職手当3,000円～、通勤手当2,000円～ 扶養手当7,000円～、時間外手当 | | 勤 務 地 通 勤 | 由利本荘市 自家用車 現場は社用車 |
| | 加入保険 | 健康保険・厚生年金・雇用保険・労災保険・中退共 | | | |
| 連絡先 (担当者) | 雇用管理者職氏名 代表取締役 大須賀 昌 輝 ☎ 0184(23)6116 FAX 0184(27)1566 メールアドレス ur6116@triton.ocn.ne.jp | | | | |

【事業体の活動紹介】

当社は、「人命尊重」という基本理念の基、当社からは、絶対に労働災害を発生させないように「ゼロ災運動」に取り組み、職場の安全確保を図ります。
また、正しい作業方法により「安全作業」に徹し、健康で快適な職場環境の形成を図ります。



※この企業情報は、事業体から提供されたものをそのまま印刷したものです。

企 業 情 報



(令和5年4月1日現在)

| | | | | | |
|--|--|---|----------|---------------------|-----------------------------|
| 事業体の名称 | 小笠原林業 有限会社 | | | | |
| 代表者職氏名 | 代表取締役 柴田 藤博 | | | | |
| 所在地 | 〒018-0733 秋田県由利本荘市大倉沢字山崎70-1 | | | | |
| 従業員数 | 職員(管理担当職員、事務員) 男 2名(50~68歳) 女 1名(57歳) 技能職員 常用 男 5名(23~74歳) 女 1名(23歳) | | | | |
| 事業内容 生産量 (R4年度実績) | 間伐 31.5ha 素材生産 8,800m ³ 作業道作設 4,600m | | | | |
| 保有機械 | 機械名 及び台数 | ハーベスタ 1台 | グラップル 3台 | フォワーダ 2台 | ホイローダー 1台 |
| | | フェラバンチャーザウルス | 1台 | チェーンソー 8台 | 刈払機 4台 |
| 資格 | 望ましい資格 車両系建設機械 森林土木 林業技士 施工管理技士 | | | | |
| 労働条件 処 遇 | 労働時間 | 夏 8時30分~17時00分 冬 8時00分~16時30分 (休憩 1時間30分) | | 勤 務 態 | 隔週休2日制 変形労働時間制 (1年単位) |
| | 休暇休日 | 日曜日、祝日、第2・第4土曜 夏季6日、年末年始6日 | | 定期昇給 賞 与 | 年 1回 実績勘案 年 2回 実績勘案 |
| | 賃金形態 | 月給・日給 | | 賃 金 支 払 日 | 締切 毎月 末日 支払 翌月 10日 |
| | 基本給 | 会社規定 | | | |
| | その他 諸 手 当 | 通勤手当 技術手当 当社規定による 特殊手当 | | 勤 務 地 通 勤 研 修 | 由利本荘市 自家用車 有 |
| | 加入保険 | 健康保険 雇用保険 厚生年金 労災保険 任意労災 林退共 | | | |
| 連絡先 (担当者) | 雇用管理者職氏名 代表取締役 柴田 藤博 ☎ 0184(65)2122 FAX 0184(65)2126 メールアドレス ogarin@ebony.plala.or.jp | | | | |
| 【事業体の活動紹介】 | | | | | |
| <p>事業内容</p> <ul style="list-style-type: none"> ・森林整備 ・素材生産 ・支障木や危険木の処理 | | | | | |
|   | | | | | |
| 支障木・危険木の処理作業風景 | | | | | |

※この企業情報は、事業体から提供されたものをそのまま印刷したものです。

企 業 情 報

(令和5年4月1日現在)

| | | | | | |
|--|---|---|--|--------------|--|
| 事業体の名称 | 有限会社 猪股林業 | | | | |
| 代表者職氏名 | 代表取締役 伊藤 祐 孝 | | | | |
| 所在地 | 〒015-0092 秋田県由利本荘市山内字上長田10番地の3 | | 事務所 〒015-0077 秋田県由利本荘市本田仲町107番地 | | |
| 従業員数 | 職員(管理担当職員、事務員) 女 3名(42~57歳) 技能職員 常用 男 8名(28~72歳) | | | | |
| 事業内容 生産量 (R4年度実績) | 植付 2.76ha 間伐 39.73ha 素材生産 16,700m ³ 作業道作設 14,000m | | | | |
| 保有機械 | 機械名 及び台数 | チェーンソー 20台 | 運材車 5台 | ハーベスタ 3台 | フェラーバンチャ 3台 |
| | | 刈払機 10台 | グラブプル 10台 | ホイールローダ 2台 | 大型トラック 1台 |
| 資格 | 望ましい資格 普通自動車免許 チェーンソー 刈払機 | | | | |
| 労働条件 処 遇 | 労働時間 | 7時30分~17時00分 (休憩 1時間30分) | | 勤 務 態 | 完全週休2日制 |
| | 休暇休日 | 有給休暇:法定 土曜日、日曜日 夏季・年末年始 会社の指定する日 | | 定期昇給 賞 与 | 年 1回 実績勘案 年 3回 7・12・1月 |
| | 賃金形態 | 月給制・日給制 | | 賃 金 支 払 日 | 締切 毎月 15日 支払 毎月 25日 |
| | 基本給 | 会社規定 | | | |
| | その他 諸 手 当 | 通勤手当、機械手当、班長手当 住宅手当、通信手当、家族手当 大型運転手当等 | | 勤 務 地 勤 | 由利本荘市、にかほ市、大仙市他 自宅~会社=自家用車 会社~現場=社用車 |
| | 加入保険 | 健康保険、厚生年金、雇用保険、労災保険、任意労災、中退共 | | | |
| 連絡先 (担当者) | 雇用管理者職氏名 代表取締役 伊藤 祐 孝 ☎ 0184(29)2706 FAX 0184(27)1865 メールアドレス inorin@rinmaruya.com ホームページアドレス http://rinmaruya.xsrv.jp | | | | |
| 【事業体の活動紹介】 | | | | | |
| <p>林業作業員の持つ技術と高性能林業機械を駆使し、安全かつ効率的な素材生産を行っています。</p> <p>安全意識向上のための社内研修や完全週休2日制を基本とした年間休日数のほか、退職金共済制度への加入、安全用具の支給、資格取得の奨励、健診時のオプション補助など福利厚生の実施にも努めています。</p> | | | | | |
|  | | |  | | |

※この企業情報は、事業体から提供されたものをそのまま印刷したものです。

企 業 情 報

(令和5年4月1日現在)

| | | | | |
|-------------------------|---|---|-------------|--------------------------|
| 事業体の名称 | 株式会社 森林メンテナンスカトウ | | | |
| 代表者職氏名 | 代表取締役 加藤 龍一 | | | |
| 所在地 | 〒018-0845 秋田県由利本荘市中俣字中村47番地 | | | |
| 従業員数 | 職員(管理担当職員、事務員) 男 2名(51~80歳) 女 1名(41歳) 技能職員 常用 男 6名(26~53歳) 臨時 男 1名(76歳) | | | |
| 事業内容 生産量 (R4年度実績) | 間伐 56ha 素材生産 12,787m ³ 作業道作設 6,106m | | | |
| 保有機械 | 機械名 及び台数 | グラップル 2台 | ハーベスタ 1台 | フェラバンチャザウルス 2台 |
| | | プロセッサ 1台 | フォワーダ 2台 | グラップル付トラック1台 高所作業車 1台 |
| 資格 | 望ましい資格 普通自動車免許、チェーンソー、刈払機、林業関係車両系 | | | |
| 労働条件 処 遇 | 労働時間 | 夏 7時30分~17時00分 冬 7時30分~16時00分 (休憩 1時間30分) | 勤 務 形 態 | 変形労働時間制(1年単位) |
| | 休暇休日 | 日、祝日、土:隔週、夏季5日 年末年始5日、有給休暇:法定 | 定期昇給 賞 与 | 年 1回 年 2回 |
| | 賃金形態 | 月給制 | 賃 金 支 払 日 | 締切 毎月 末日 支払 毎月 10日 |
| | 基本給 | 下限170,000円 上限262,500円 | | |
| | その他 諸 手 当 | 通期手当(3,900円~) チェーン ソー使用手当、オペレーター手当 他 | 勤 務 地 通 勤 | 由利本荘市、秋田市 自家用車、現場は社用車 |
| | 加入保険 | 健康保険、厚生年金、雇用保険、労災保険、中退共 | | |
| 連絡先 (担当者) | 雇用管理者職氏名 代表取締役 加藤 龍一 ☎ 0184(66)2339 FAX 0184(66)2340 メールアドレス shinrin-m2@three-b-techno.co.jp | | | |

【事業体の活動紹介】



※この企業情報は、事業体から提供されたものをそのまま印刷したものです。

企 業 情 報

(令和5年4月1日現在)

| | | | | | | |
|-------------------------|---|---|------------|-----------|------------------------------|--|
| 事業体の名称 | 株式会社 藤興業 | | | | | |
| 代表者職氏名 | 代表取締役 佐藤 勝 | | | | | |
| 所在地 | 〒015-0221 秋田県由利本荘市東由利館合字五海保2 | | | | | |
| 従業員数 | 職員(管理担当職員、事務員) 男 2名(48~74歳) 女 1名(75歳) 技能職員 常用 男 10名(34~74歳) 臨時 男 2名(44~72歳) | | | | | |
| 事業内容 生産量 (R4年度実績) | 植付 7.18ha 下刈 18.59ha 間伐 3.72ha 除伐 1.57ha 素材生産10,849.54m ³ 作業道作設 2,313m | | | | | |
| 保有機械 | 機械名 及び台数 | ハーベスタ 1台 | フェラバンチャ 1台 | グラップル 2台 | フォワーダ 2台 | |
| | | チェーンソー 18台 | 大型トラック 2台 | 3tトラック 1台 | | |
| 資格 | 望ましい資格 車両系・不整地運搬・伐木・チェーンソー・普通免許・大型免許 等 | | | | | |
| 労働条件 処 遇 | 労働時間 | 夏 7時30分~17時30分 冬 7時30分~16時30分 (休憩 2時間00分) | 勤務態 | 日曜祝日休み | | |
| | 休暇休日 | 夏季休暇5日、年末年始5日 | | 定期昇給 与 | 実績による | |
| | 賃金形態 | 基本は日給(一部月給) | | 賃金 支払日 | 締切 毎月 末日 支払 毎月 10日 | |
| | 基本給 | 上限10,000円 下限8,000円 | | | | |
| | その他 諸手当 | 役職手当等 | | 勤務地 | 由利本荘市東由利、湯沢市 会社~現場へワゴン車にて | |
| | 加入保険 | 健康保険、厚生年金、雇用保険、労災保険、中退共 | | | | |
| 連絡先 (担当者) | 雇用管理者職氏名 代表取締役 佐藤 勝 ☎ 0184(69)3855 FAX 0184(69)3858 メールアドレス fujikogyo@fjk-akita.jp | | | | | |

【事業体の活動紹介】

由利本荘市東由利地域や湯沢雄勝地域などで素材生産・造林等森林管理といった事業の経営を手がけているほか、チェーンソー作業における伐倒補助具として「伐倒補助装置ガイドレーザー」「角度指示器付き水平器ガイドレベル」などの産業技術開発器具の開発販売も行っています。



※この企業情報は、事業体から提供されたものをそのまま印刷したものです。

企 業 情 報

(令和5年4月1日現在)

| | | | | | |
|-------------------------|--|--|--------|--------------|-------------------------|
| 事業体の名称 | 株式会社 ヤマキ | | | | |
| 代表者職氏名 | 代表取締役 小 沼 博 幸 | | | | |
| 所在地 | 〒015-0721 秋田県由利本荘市鳥海町上笹子字砥沢49 | | | | |
| 従業員数 | 職員（管理担当職員、事務員） 男 1名（38歳） 女 1名（40歳） 技能職員 常 用 男 2名（38～65歳） 女 2名（40～65歳） 臨 時 男 2名（60～70歳） 女 1名（70歳） | | | | |
| 事業内容 生産量 (R4年度実績) | 植付 15ha 下刈 66ha | | | | |
| 保有機械 | 機 械 名 及び台数 | チェーンソー 6台 | 刈払機 6台 | | |
| | | | | | |
| 資 格 | 望ましい資格 なし | | | | |
| 労働条件 処 遇 | 労働時間 | 6時30分～12時00分 13時00分～16時00分 (休憩 1時間30分) | | 勤 務 態 度 | 変形労働時間制（1年単位） |
| | 休暇休日 | 日曜日、夏季10日、荒天時 年末年始10日、有給休暇：法定 | | 定期昇給 賞 与 | 年 1回 年 2回 |
| | 賃金形態 | 月給 | | 賃 金 支 払 日 | 締切 毎月 末日 支払 毎月 10日 |
| | 基本給 | 下限180,000円 | | | |
| | その他 諸 手 当 | 通勤手当 上限30,000円 住宅手当 上限20,000円 | | 勤 務 地 通 勤 | 由利本荘市、湯沢市 自家用車または社用車 |
| 加入保険 | 健康保険、厚生年金、雇用保険、労災保険、林退共 | | | | |
| 連絡先 (担当者) | 雇用管理者職氏名 代表取締役 小 沼 博 幸 ☎ 0184(44)8412 FAX 0184(44)8417 メールアドレス yamaki@yamaki-drone.jp | | | | |

【事業体の活動紹介】

弊社は主に造林事業を行っております。

また、ドローン事業を行っておりますので社員にはドローン講習を受けていただきます。

ドローン講習のようす

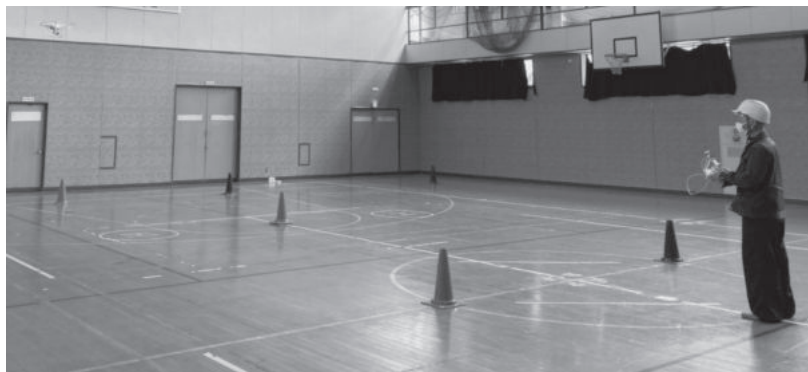

植栽のようす



※この企業情報は、事業体から提供されたものをそのまま印刷したものです。

企 業 情 報

(令和5年4月1日現在)

| | | | | | |
|---|--|--|--|-----------------|----------------------------|
| 事業体の名称 | 有限会社 佐藤総業 | | | | |
| 代表者職氏名 | 代表取締役 佐藤 勇喜男 | | | | |
| 所在地 | 〒015-0721 秋田県由利本荘市鳥海町上笹子字砂口30-2 | | | | |
| 従業員数 | 職員(管理担当職員、事務員) 男 4名(32~67歳) 女 2名(61~66歳) 技能職員 常用 男 11名(40~68歳) 臨時 男 11名(64~75歳) 女 5名(65~76歳) | | | | |
| 事業内容 生産量 (R4年度実績) | 植付 28ha 下刈 56ha 間伐 55ha 除伐 13ha 素材生産 25,800m ³ 作業道作設 24,000m | | | | |
| 保有機械 | 機械名 及び台数 | ハーベスタ 5台 | プロセッサ 2台 | フェラーバンチャ 3台 | ワゴン車 6台 |
| | | フォワーダ 5台 | バックホー 10台 | 大型トラック6台 軽バン 1台 | 軽トラ 2台 |
| 資格 | 望ましい資格 車両系、大特、不整地等 | | | | |
| 労働条件 処 遇 | 労働時間 | 8時00分~12時00分 13時00分~16時00分 (休憩 1時間30分) | | 勤務態 | 変形労働時間制(1年単位) |
| | 休暇休日 | 自社カレンダーによる | | 定期昇給 賞与 | 会社規定による |
| | 賃金形態 | 月給制・日給制 | | 賃金 支払日 | 締切 毎月 末日 支払 翌月 11日 |
| | 基本給 | 上限300,000円、下限180,000円 | | | |
| | その他 諸手当 | 会社規定による | | 勤務地 通勤 | 由利本荘市、にかほ市他 会社所有のワゴン車使用 |
| 加入保険 | 健康保険、厚生年金、雇用保険、労災保険、任意保険 | | | | |
| 連絡先 (担当者) | 雇用管理者職氏名 代表取締役 佐藤 勇喜男 ☎ 0184(59)2498 FAX 0184(59)2130 メールアドレス satohsogyo-2498@aurora.ocn.ne.jp | | | | |
| 【事業体の活動紹介】 高性能機械を中心に、素材生産・造林事業を行っています。 | | | | | |
|  | | |  | | |

※この企業情報は、事業体から提供されたものをそのまま印刷したものです。

企 業 情 報

(令和5年4月1日現在)

| | | | | | |
|--|---|-------------------------------|-----------|-----------------|-----------------------------|
| 事業体の名称 | サトウ造林 株式会社 | | | | |
| 代表者職氏名 | 代表取締役 佐藤 優太 | | | | |
| 所在地 | 本社 〒018-0412 秋田県にかほ市小国字上小国3番地 湯沢支店 〒012-0811 秋田県湯沢市桜通り29番4号 | | | | |
| 従業員数 | 職員(管理担当職員、事務員) 男 2名(37歳) 女 3名(25~55歳) 技能職員 常用 男 15名(27~63歳) | | | | |
| 事業内容 生産量 (R4年度実績) | 素材生産 25,061m ³ 間伐 37ha 作業道作設 2,404m | | | | |
| 保有機械 | 機械名 及び台数 | ハーベスタ 2台 | グラップル 1台 | フェラバンチャザウルスロボ4台 | セルフ 1台 |
| | | フォワーダ 7台 | 3tトラック 1台 | クレーン付トラック 4台 | |
| 資格 | 望ましい資格 刈払機・チェーンソー・林業機械運転免許 | | | | |
| 労働条件 処 遇 | 労働時間 | 8時00分~17時00分 (休憩 1時間30分) | | 勤 務 態 度 | 変形労働時間制 |
| | 休暇休日 | 日、土：隔週、夏季5日 年末年始5日、有給休暇：法定 | | 定期昇給 賞 与 | 年 1回(業績による) 年 2回(業績による) |
| | 賃金形態 | 月給制・日給制 | | 賃 金 支 払 日 | 締切 毎月 末日 支払 翌月 15日 |
| | 基本給 | 下限160,000~上限350,000円 | | | |
| | その他 諸 手 当 | 職務手当、通勤手当 | | 勤 務 地 通 勤 | にかほ市、由利本荘市、湯沢市他 社用車、自家用車 |
| | 加入保険 | 健康保険、厚生年金、雇用保険、労災保険、中退共 | | | |
| 連絡先 (担当者) | 雇用管理者職氏名 代表取締役 佐藤 優太 ☎ 0183(73)3088 FAX 0183(73)3089 メールアドレス satou.zourin@rose.plala.or.jp | | | | |
| 【事業体の活動紹介】 国有林・民有林の素材生産を中心として、事業場所は、県央、県南を主としています。 | | | | | |
|   | | | | | |

※この企業情報は、事業体から提供されたものをそのまま印刷したものです。

企 業 情 報

(令和5年4月1日現在)

| | | | | | |
|--|--|-------------------------------|----------|----------------------------------|----------------------|
| 事業体の名称 | 有限会社 齋藤林業 | | | | |
| 代表者職氏名 | 代表取締役 齋藤良男 | | | | |
| 所在地 | 〒018-0102 秋田県にかほ市象潟町字木戸口51-34 | | | | |
| 従業員数 | 職員(管理担当職員、事務員) 男 1名(68歳) 技能職員 常用 男 6名(34~64歳) | | | | |
| 事業内容 生産量 (R4年度実績) | 素材生産 10,000m ³ | | | | |
| 保有機械 | 機械名 及び台数 | ハーベスタ 2台 | グラブブル 2台 | フォワーダ 2台 | フェラバンチャザウルス2台 |
| | | トラック 1台 | | | |
| 資格 | 望ましい資格 普通自動車免許、林業関係 | | | | |
| 労働条件 処 遇 | 労働時間 | 8時00分~17時00分 (休憩 1時間30分) | | 勤務態 | |
| | 休暇休日 | 日、祝、土：隔週、夏季5日 年末年始7日、有給：法定 | | 定期昇給 賞与 | 実績により 年 2回 |
| | 賃金形態 | 月給制・日給制 | | 賃金 支払日 | 締切 毎月 末日 支払 毎月 5日 |
| | 基本給 | 下限190,000円~上限250,000円 | | | |
| | その他 諸手当 | 通勤手当、機械手当 | | 勤務地 通勤 | にかほ市 自家用車、現場は社用車 |
| | 加入保険 | 健康保険、厚生年金、雇用保険、労災保険、任意保険、中退共 | | | |
| 連絡先 (担当者) | 雇用管理者職氏名 齋藤良男 | | | ☎ 090(5830)2235 FAX 0184(43)2556 | |
| 【事業体の活動紹介】 | | | | | |
|  | | | | | |

※この企業情報は、事業体から提供されたものをそのまま印刷したものです。

企 業 情 報

(令和5年4月1日現在)

| | | | | | |
|-------------------------|--|---------------------------------|----------|------------|--|
| 事業体の名称 | 有限会社 出羽林業 | | | | |
| 代表者職氏名 | 代表取締役 須藤辰義 | | | | |
| 所在地 | 〒018-0136 秋田県にかほ市象潟町大砂川字トド盛44-1 | | | | |
| 従業員数 | 職員(管理担当職員、事務員) 男 3名(39~44歳) 女 2名(48~58歳) 技能職員 常用 男 12名(27~74歳) | | | | |
| 事業内容 生産量 (R4年度実績) | 下刈 4.01ha 植栽 3.9ha 間伐 12ha 素材生産 394.5m ³ 作業道作設 832.1m | | | | |
| 保有機械 | 機械名 及び台数 | プロセッサ 2台 | ザウルス 2台 | グラップル 1台 | チェーンソー 18台 |
| | | バックホー 2台 | フォワーダ 1台 | 高所作業車 1台 | 刈払機 16台 |
| 資格 | 望ましい資格 普通自動車免許 | | | | |
| 労働条件 処 遇 | 労働時間 | 8時00分~17時00分 (休憩 1時間30分) | | 勤務態 | 隔週休2日制 (祝祭日、第2・4土曜日) |
| | 休暇休日 | 年次有給 10日~20日まで 夏季 5日、年末年始 7日 | | 定期昇給 賞与 | 4月1日(業績による) 8月、12月(業績による) |
| | 賃金形態 | 月給制 | | 賃金 支払日 | 締切 毎月 末日 支払 翌月 5日 |
| | 基本給 | 下限 (184,000円) | | | |
| | その他 諸手当 | 通勤手当・時間外手当・ 班長手当・休日手当 | | 勤務地 勤 | にかほ市・由利本荘市 自宅~会社まで自家用車・ 会社~現場まで社用車 |
| | 加入保険 | 健康保険・厚生年金・雇用保険・労災保険・中退共 | | | |
| 連絡先 (担当者) | 雇用管理者職氏名 代表取締役 須藤辰義 ☎ 0184(46)2857 FAX 0184(46)2887 メールアドレス dewasuto@ruby.plala.or.jp | | | | |

【事業体の活動紹介】

安全第一をモットーに、東北電力の送電線下の伐採作業の他、林業全般を行っております。
林業に関する専門的知識や技能が習得できるニューグリーンマイスター育成学校にも推薦いたします。
本年度は2名受講しています。



※この企業情報は、事業体から提供されたものをそのまま印刷したものです。

企 業 情 報

(令和5年4月1日現在)

| | | | | | |
|---|--|--|---------|---|-----------------------------|
| 事業体の名称 | 株式会社 グリーンフォレスト仁賀保 | | | | |
| 代表者職氏名 | 代表取締役 本 間 慎 二 | | | | |
| 所在地 | 〒018-0403 秋田県にかほ市三森字上々免15-2 | | | | |
| 従業員数 | 職員（管理担当職員、事務員） 女 1名（51歳） 技能職員 常 用 男 7名（20～49歳） 臨 時 男 1名（68歳） | | | | |
| 事業内容 生産量 (R4年度実績) | 植付 20ha 下刈 88ha 除伐 41ha 間伐 40ha 病害虫伐倒駆除（マツ・ナラ）1,650㎡ | | | | |
| 保有機械 | 機 械 名 | グラップル 1台 | キャリア 1台 | チップパー 1台 | チェーンソー 11台 |
| | 及び台数 | 刈払機 15台 | | | |
| 資 格 | 望ましい資格 普通自動車免許、チェーンソー、刈払機 | | | | |
| 労働条件 処 遇 | 労働時間 | 夏 7時00分～17時00分 冬 7時00分～17時00分 (休憩 2時間) | | 勤 務 態 | 1年単位の変形労働時間制 |
| | 休暇休日 | 年間休日105日、 夏季 3日、年末年始 6日、 その他会社カレンダーによる | | 定期昇給 賞 与 | 年 1回 年 2回（7月、12月） |
| | 賃金形態 | 日給月給制、日給制 | | 賃 金 支 払 日 | 締切 毎月 25日 支払 毎月 末日 |
| | 基本給 | 下限155,000円(高卒) 上限280,000円 | | | |
| | その他 諸 手 当 | 通勤手当、職務手当、 危険作業手当、扶養手当 | | 勤 務 地 通 勤 | 秋田県内、山形県庄内地方 自家用車、現場は社用車 |
| | 加入保険 | 健康保険、厚生年金、雇用保険、労災保険、中退共、その他 | | | |
| 連絡先 (担当者) | 雇用管理者職氏名 代表取締役 本 間 慎 二 ☎ 0184(44)8040 FAX 0184(44)8041 メールアドレス green-f-nikaho@tiara.ocn.ne.jp | | | | |
| 【事業体の活動紹介】 弊社は平成28年8月に設立し、造林や保育事業をメインに行っていて、20～40代が活躍しています。弊社の活動についてはSNSでも随時更新しておりますので是非ご覧ください。 | | | | | |
|  | | Instagram  | | Twitter  | |
| | | Facebook  | | | |

※この企業情報は、事業体から提供されたものをそのまま印刷したものです。

企 業 情 報

(令和5年4月1日現在)

| | | | | | |
|--|--|---|------------|------------|---|
| 事業体の名称 | 株式会社 協和土建 | | | | |
| 代表者職氏名 | 代表取締役社長 茂木 義行 (もてぎ よしゆき) | | | | |
| 所在地 | 〒019-2521 秋田県大仙市協和稲沢字堤ヶ沢出口3番地8 | | | | |
| 従業員数 | 職員(管理担当職員、事務員) 男 2名(47~73歳) 女 4名(26~57歳) 技能職員 常用 男 11名(20~73歳) 女 1名(50歳) | | | | |
| 事業内容 生産量 (R4年度実績) | 下刈 2ha 間伐 110ha 素材生産 7,200m ³ 作業道作設 16,500m | | | | |
| 保有機械 | 機械名 及び台数 | ハーベスタ 2台 | グラップル 4台 | フォワーダ 4台 | バックホウ 1台 |
| | | フェラーバンチャ 1台 | チェーンソー 16台 | 刈払機 6台 | 原木運搬車 2台 |
| 資格 | 望ましい資格 普通運転免許、(必要林業系資格は入社後でも取得できます!) | | | | |
| 労働条件 処 遇 | 労働時間 | 現場 7時20分~17時00分 (休憩 1時間40分) | | 勤務態 | 週 40時間 変形労働時間制 年間休日115日 |
| | 休暇休日 | GW 3日(計画有給) 夏季 3日(内計画有給1日) 年末 4日(内計画有給1日) | | 定期昇給 賞与 | 能力および会社業績に応じて考慮する 実績による 夏季手当、冬季手当 |
| | 賃金形態 | 日給月給制または月給制 | | 賃金 支払日 | 締切 毎月 末日 支払 毎月 10日 |
| | 基本給 | 高卒新 165,000円 他177,000円 | | | |
| | その他 諸手当 | 資格・職務手当 各5,000円~ 通勤手当あり(距離に応じて) | | 勤務地勤 | 主として大仙、仙北、秋田 自宅-会社(自家用車) 会社-現場(社用車) |
| | 加入保険 | 健康保険・厚生年金・雇用保険・労災保険・建退共 | | | |
| 連絡先 (担当者) | 雇用管理者職氏名 代表取締役社長 茂木 義行 ☎ 018(894)2323 FAX 018(894)2171 メールアドレス soumu@kyouwadoken.jp | | | | |
| 【事業体の活動紹介】 | | | | | |
|  | | | | | |

※この企業情報は、事業体から提供されたものをそのまま印刷したものです。

企 業 情 報

(令和5年4月1日現在)

| | | | | | |
|--|---|---|--|--------------|----------------------------|
| 事業体の名称 | 田澤林業株式会社 | | | | |
| 代表者職氏名 | 代表取締役社長 田 澤 正 | | | | |
| 所在地 | 〒019-2401 秋田県大仙市協和船沢字船沢57 | | | | |
| 従業員数 | 職員（管理担当職員、事務員） 技能職員 常用 男 10名（26～75歳） | | | | |
| 事業内容 生産量 (R4年度実績) | 間伐 15ha 素材生産 5,500m ³ 作業道作設 15,000m | | | | |
| 保有機械 | 機械名 及び台数 | ハーベスタ 1台 | ザウルス 1台 | グラップル 5台 | フォワーダ 2台 |
| | | チェーンソー 6台 | 刈払機 2台 | グラップルソー 1台 | |
| 資格 | 望ましい資格 普通自動車免許・チェーンソー・刈払機 | | | | |
| 労働条件 処 遇 | 労働時間 | 夏 8時00分～17時00分 冬 8時00分～16時00分 (休憩 1時間30分) | | 勤 務 態 度 | 変形労働時間制 |
| | 休暇休日 | 年間休日100日 | | 定期昇給 賞 与 | 有り 無し |
| | 賃金形態 | 月給制・日給制 | | 賃 金 支 払 日 | 締切 毎月 末日 支払 毎月 10日 |
| | 基本給 | 180,000～250,000 | | | |
| | その他 諸 手 当 | 通勤手当・班長手当・家族手当 | | 勤 務 地 勤 | 大仙市協和 自家用車 現場へは社用車と自家用車 |
| | 加入保険 | 健康保険・厚生年金・雇用保険料・労災保険・林退共・中退共 | | | |
| 連絡先 (担当者) | 雇用管理者職氏名 代表取締役社長 田 澤 正 ☎ 018(827)5020 FAX 018(838)4020 | | | | |
| 【事業体の活動紹介】 民有林での素材生産事業を中心として、事業を展開している。今後は、造林事業も手がけながら、労働安全の確保と明るい職場づくりに努めていきます。 | | | | | |
|  | | |  | | |

※この企業情報は、事業体から提供されたものをそのまま印刷したものです。

企 業 情 報

(令和5年4月1日現在)

| | | | | | |
|--|---|-----------------------------|-----------|------------|------------------------------------|
| 事業体の名称 | 藤澤林業 株式会社 | | | | |
| 代表者職氏名 | 代表取締役 藤澤博文 | | | | |
| 所在地 | 〒014-0714 秋田県大仙市大神成字上村99-1 | | | | |
| 従業員数 | 職員(管理担当職員、事務員) 男 1名 女 1名 技能職員 常用 男 5名(38~50歳) 臨時 男 1名(33歳) | | | | |
| 事業内容 生産量 (R4年度実績) | 下刈 1ha 除伐 2ha 間伐 60ha 主伐 4ha 素材生産 8,500m ³ | | | | |
| 保有機械 | 機械名 及び台数 | ハーベスタ 1台 | グラップル 2台 | フォワーダ 2台 | |
| | | バックホウ 1台 | チェーンソー 5台 | 刈払機 5台 | |
| 資格 | 望ましい資格 普通自動車免許証、林業関係 | | | | |
| 労働条件 処 遇 | 労働時間 | 7時30分~16時00分 (休憩 1時間30分) | | 勤務態 | 変形労働時間制 |
| | 休暇休日 | 日曜日、第2・4土曜日 夏季4日、年末年始6日 | | 定期昇給 賞与 | 年1回 実績勘案 年2回 実績勘案 |
| | 賃金形態 | 月給制、日給制 | | 賃金 支払日 | 締切 毎月 末日 支払 毎月 25日 |
| | 基本給 | 会社規定による | | | |
| | その他 諸手当 | 通勤手当 | | 勤務地 | 大仙市、美郷町 自宅~会社 自家用車 自宅~現場 社用車 |
| | 加入保険 | 健康保険、厚生年金、雇用保険、労災保険、林退共 | | | |
| 連絡先 (担当者) | 雇用管理者職氏名 代表取締役 藤澤博文 ☎ 0187(57)2538 FAX 0187(57)2567 メールアドレス fujisawa@kikorisan.com | | | | |
| 【事業体の活動紹介】 高性能林業機械を使用した作業システムにより、安全性・生産性・コスト削減に努めております。 また、作業計画書の作成とリスクアセスメントを行い、予め潜在している危険因子を洗い出している他、進捗状況や工程の見直しをしてミーティングで確認と共有をしています。 | | | | | |
|  | | | | | |

※この企業情報は、事業体から提供されたものをそのまま印刷したものです。

企 業 情 報

(令和5年4月1日現在)

| | | | | | | |
|-------------------------|---|---|--------------|------------------------|--------------------------------|--|
| 事業体の名称 | 合資会社 佐々木林業 | | | | | |
| 代表者職氏名 | 代表社員 佐々木 実 | | | | | |
| 所在地 | 〒019-1946 秋田県大仙市南外字十二ノ前72 | | | | | |
| 従業員数 | 職員（管理担当職員、事務員） 男 1名（54歳） 女 2名（31～53歳） 技能職員 常用 男 10名（22～66歳） | | | | | |
| 事業内容 生産量 (R4年度実績) | 素材生産 9,500m ³ | | | | | |
| 保有機械 | 機械名 及び台数 | ハーベスタ 4台 | グラップル 6台 | フェラバンチャーザウルス3台 | キャリアダンプ 4台 | |
| | | シヨベルローダ 1台 | 大型トラック 1台 | ダンプトラック 1台 | ウッドチップパー 1台 | |
| 資格 | 望ましい資格 普通自動車免許・車両系建設機械・不整地運搬車 | | | | | |
| 労働条件 処 遇 | 労働時間 | 4月～10月 7時00分～17時00分 11月～3月 7時00分～16時00分 (休憩 1時間30分) | 勤 務 態 | 変形労働時間制（1年単位） | | |
| | 休暇休日 | 日曜、祝日、他（当社カレンダーによる）夏季3日、冬季7日、有給休暇：10日～20日 | 定期昇給 賞 与 | 年 1回 実績勘案 年 2回 実績勘案 | | |
| | 賃金形態 | 月給制・日給制 | 賃 金 支 払 日 | 締切 毎月 末日 支払 翌月 10日 | | |
| | 基本給 | 会社規定による | | 勤 務 地 勤 | 大仙市 自宅～会社 自家用車 会社～現場 社用車 | |
| | その他 諸 手 当 | 通勤手当、資格手当、現場手当 管理手当（各 会社規定による） | | | | |
| | 加入保険 | 健康保険、厚生年金、雇用保険、労災保険、中退共、任意労災保険 | | | | |
| 連絡先 (担当者) | 雇用管理者職氏名 代表社員 佐々木 実 ☎ 0187(74)2876 FAX 0187(74)2938 メールアドレス yamaiti@alto.ocn.ne.jp | | | | | |

【事業体の活動紹介】

高性能林業機械の導入を推進し、機械化された作業システムにより、生産力の向上・生産コストの削減に取り組み、リスクアセスメント等の実施により、労働災害防止、安全向上に努めています。
再生可能な未来の実現に向けて発電用バイオマスチップの生産にも力を入れています。



※この企業情報は、事業体から提供されたものをそのまま印刷したものです。

企 業 情 報

(令和5年4月1日現在)

| | | | | | |
|-------------------------|--|-------------------------------|---------------------------------|------------|--------------------------------------|
| 事業体の名称 | 株式会社 糸井林業 | | | | |
| 代表者職氏名 | 代表取締役 糸井幸美 | | | | |
| 所在地 | 〒014-0375 秋田県仙北市角館町岩瀬下夕野54-3 | | | | |
| 従業員数 | 職員(管理担当職員、事務員) 技能職員 常用 男 5名(19~53歳) | | | | |
| 事業内容 生産量 (R4年度実績) | 素材生産 20,000m ³ 主伐 50ha | | | | |
| 保有機械 | 機械名 及び台数 | ハーベスタ 1台 | グラップル 4台 | フォワーダ 3台 | チェーンソー 10台 |
| | | 刈払機 5台 | | | |
| 資格 | 望ましい資格 普通運転免許・チェーンソー・刈払機・林業関係車両系 | | | | |
| 労働条件 処 遇 | 労働時間 | 7時30分~15時00分 (休憩 1時間00分) | | 勤務態 | 隔週休2日制 |
| | 休暇休日 | 夏7日、年末年始8日 ゴールデンウィーク5日 | | 定期昇給 賞与 | なし 年2回 |
| | 賃金形態 | 日給月給制 | | 賃金 支払日 | 締切 毎月 末日 支払 毎月 10日 |
| | 基本給 | 会社規定 | | | |
| | その他 諸手当 | 通勤手当、重機オペレーター手当 チェーンソー使用手当 | | 勤務地 勤 | 仙北市、大仙市 ~会社:マイカー、 会社~現場:マイクロバス |
| | 加入保険 | 健康保険、厚生年金、雇用保険、労災保険、林退共 | | | |
| 連絡先 (担当者) | 雇用管理者職氏名 代表取締役 糸井幸美 | | ☎ 0187(49)7355 FAX 0187(49)7366 | | |

【事業体の活動紹介】



皆伐が主な事業内容。若い世代からベテラン世代まで活躍中！従業員教育に力を入れ、安全作業を徹底して事業を行っております。



※この企業情報は、事業体から提供されたものをそのまま印刷したものです。

企 業 情 報



(令和5年4月1日現在)

| | | | | | |
|---|---|--------------------------------|--|--------------|-----------------------|
| 事業体の名称 | フォレスト千葉 株式会社 | | | | |
| 代表者職氏名 | 代表取締役 千葉 博 信 | | | | |
| 所在地 | 〒014-0344 秋田県仙北市角館町西長野野田102 | | | | |
| 従業員数 | 職員（管理担当職員、事務員） 男 1名 技能職員 常 用 男 5名（27～75歳） | | | | |
| 事業内容 生産量 (R4年度実績) | 間伐 92.65ha 素材生産 13,200m ³ 作業道作設 6,090m | | | | |
| 保有機械 | 機 械 名 及び台数 | プロセッサ 1台 | フォワーダ 2台 | グラップル 2台 | バックホー 1台 |
| | | ハイブリットフェラーバンチャ 1台 | | | |
| 資 格 | 望ましい資格 普通自動車免許・チェーンソー・刈払機・林業関係車両系 | | | | |
| 労働条件 処 遇 | 労働時間 | 7時30分～15時30分 (休憩 1時間00分) | | 勤 務 態 | 正社員他 |
| | 休暇休日 | 日他、夏季3日、年末年始5日 | | 定期昇給 賞 与 | 実績勘案 年 2回（実績勘案） |
| | 賃金形態 | 月給・日給 | | 賃 金 支 払 日 | 締切 毎月 末日 支払 翌月 25日 |
| | 基本給 | 220,000～ | | | |
| | その他 諸 手 当 | 通勤手当、班長手当、時間外手当、 運転手当、研修手当等 | | 勤 務 地 勤 | 仙北市他 自家用車他 |
| | 加入保険 | 健康保険、厚生年金、雇用保険、労災保険、林退共 | | | |
| 連絡先 (担当者) | 雇用管理者職氏名 代表取締役 千葉 博 信 ☎ 0187(55)5877 FAX 0187(55)5878 メールアドレス forest.chibaAKITA@outlook.jp | | | | |
| 【事業体の活動紹介】 | | | | | |
| <p>フォレスト千葉株式会社は「社員、所有者満足」という理念の下、絶対に労働災害を発生させないよう「災害ゼロ運動」に取り組み、職場の安全作業の徹底を継続し、地域の豊かな森林の整備・保全に貢献していくことを目指しております。</p> <p>素材生産事業を軸として、所有者に満足して頂くよう「迅速・丁寧」な森林整備事業を心掛けております。</p> | | | | | |
|  | | |  | | |

※この企業情報は、事業体から提供されたものをそのまま印刷したものです。

企 業 情 報

(令和5年4月1日現在)

| | | | | | |
|--|---|-------------------------------|--|--------------|------------------------------|
| 事業体の名称 | 合同会社 緑の絆 | | | | |
| 代表者職氏名 | 代表社員 眞 嶋 訓 志 | | | | |
| 所在地 | 〒014-1113 秋田県仙北市田沢湖卒田字黒倉135-36 | | | | |
| 従業員数 | 職員(管理担当職員、事務員) 男 1名(58歳) 技能職員 常 用 男 1名(42歳) | | | | |
| 事業内容 生産量 (R4年度実績) | 作業道作設 1,110m 素材生産 593m ³ 下刈 0.8ha 特殊伐採 15件 | | | | |
| 保有機械 | 機 械 名 及び台数 | グラップル 2台 | バックホー 1台 | 林内作業車 1台 | |
| | | | | | |
| 資 格 | 望ましい資格 普通自動車免許(AT限定不可) | | | | |
| 労働条件 処 遇 | 労働時間 | 8時00分～16時00分 (休憩 1時間30分) | | 勤 務 態 | 隔週休2日制 |
| | 休暇休日 | 日曜日、祝日、第2・4土曜日 夏季4日、年末年始8日 | | 定期昇給 賞 与 | 年1回(4月)実績勘案 8・12月 業績勘案 |
| | 賃金形態 | 月給制 | | 賃 金 支 払 日 | 締切 毎月 末日 支払 翌月 10日 |
| | 基本給 | 会社規程 | | | |
| | その他 諸 手 当 | 特殊作業手当 | | 勤 務 地 通 勤 | 大仙市、仙北市、美郷町、秋田市 など 社用車 |
| | 加入保険 | 健康保険、厚生年金、雇用保険、労災保険、中退共 | | | |
| 連絡先 (担当者) | 雇用管理者職氏名 代表社員 眞 嶋 訓 志 ☎ 0187(44)3845 FAX 0187(44)3845 メールアドレス kizuna@arion.ocn.ne.jp | | | | |
| 【事業体の活動紹介】 山林所有者の利益を常に意識して事業を実施しています。素材生産においては、林業経営の基盤である林地の保全に努めています。通常の伐倒が困難な立木の処理(特殊伐採)の実績も豊富です。 | | | | | |
|  | | |  | | |

※この企業情報は、事業体から提供されたものをそのまま印刷したものです。

企 業 情 報

(令和5年5月5日現在)

| | | | | |
|-------------------------|---|---|--------------|---|
| 事業体の名称 | 株式会社 門脇木材 | | | |
| 代表者職氏名 | 代表取締役 佐川 広 興 | | | |
| 所在地 | 〒014-1113 秋田県仙北市田沢湖卒田字柴倉135番地 | | | |
| 従業員数 | 職員（管理担当職員、事務員） 男 3名（24～50歳） 技能職員 常 用 男 17名（22～70歳） | | | |
| 事業内容 生産量 (R4年度実績) | 植付 42ha 素材生産 31,400m ³ | 下刈 171ha 作業道作設 33,000m | 間伐 198ha | 除伐 16ha |
| 保有機械 | 機 械 名 及 び 台 数 | ハーベスタ 4台 | グラップル 13台 | ザウルスロボ 2台 |
| | | グラップル付トラック5台 | | フォワーダ 7台 |
| 資 格 | 望ましい資格 チェーンソー、刈払機、その他林業に関する資格 | | | |
| 労働条件 処 遇 | 労働時間 | 夏 8時00分～17時00分 冬 8時00分～17時00分 (休憩 1時間30分) | 勤 務 態 | 1年単位の変形労働時間制 |
| | 休暇休日 | 会社カレンダーによる (年間休日数100日) 夏季4日、年末年始11日 | 定期昇給 賞 与 | (前年度実績) あり 年2回 賞与月数 計2.00ヶ月 (前年度実績) |
| | 賃金形態 | 月給制 | 賃 金 支 払 日 | 締切 毎月 末日 支払 毎月 10日 |
| | 基本給 | 上限：320,000円 下限：170,000円 | | |
| | その他 諸 手 当 | 通勤手当 | 勤 務 地 勤 | 仙北市及び全県 自宅～会社（自家用車） 会社～現場（社用車） |
| | 加入保険 | 健康保険、厚生年金、雇用保険、労災保険、林退共、中退共 | | |
| 連絡先 (担当者) | 雇用管理者職氏名 管理部長 伊藤 紀 昭 ☎ 0187(44)2942 FAX 0187(44)3287 メールアドレス n.ito440@kadowaki-mokuzai.co.jp | | | |

【事業体の活動紹介】

社有林を中心に地域森林経営の企画から再造林・保育・素材生産・製材まで一貫した事業を展開し「山の恵みを感謝の念で受け継ぎ木は全部使い切る」の精神のもと「より良い環境作りで社員、社会に貢献する」をテーマに地域と共に歩む企業を目指しています。



※この企業情報は、事業体から提供されたものをそのまま印刷したものです。

企 業 情 報

(令和5年4月1日現在)

| | | | | | |
|-------------------------|---|--|--------------|--|---------------|
| 事業体の名称 | 株式会社 堀川林業 | | | | |
| 代表者職氏名 | 代表取締役社長 堀川 義 貴 | | | | |
| 所在地 | 〒014-1201 秋田県仙北市田沢湖生保内字下高野61番地 | | | | |
| 従業員数 | 職員（管理担当職員、事務員） 男 2名（38～42歳） 女 5名（21～60歳） 技能職員 常 用 男 39名（21～64歳） 女 1名（54歳） | | | | |
| 事業内容 生産量 (R4年度実績) | 素材生産 67.416㎡ 地拵え・植付 26.18ha 除伐 17.25ha | | | | |
| 保有機械 | 機 械 名 及び台数 | ハーベスタ 11台 | スイングヤーダ 1台 | グラップル 27台 | ホイルローダ 6台 |
| | | フェアバンチャザウルスロボ 4台 | フォワーダ 17台 | グラップルバケット 3台 | ハイブリッドバケット 1台 |
| 資 格 | 望ましい資格 チェーンソー・刈払機取扱、車両系木材伐出機械の運転業務 等 | | | | |
| 労働条件 処 遇 | 労働時間 | 午前 8時30分～午後 4時50分 (休憩 1時間00分) | 勤 務 態 | 1年単位の変形労働時間制 (当社年間カレンダーによる) | |
| | 休暇休日 | 年次有給休暇 10～20日 夏季4日、年末年始 5日 その他年間カレンダーによる | 定期昇給 賞 与 | 年 1回（4月） 年 2回（8月・12月） | |
| | 賃金形態 | 月給制 | 賃 金 支 払 日 | 締切 毎月 末日 支払 毎月 15日 | |
| | 基本給 | 会社規程(下限190,000～上限351,000) | | | |
| | その他 諸 手 当 | 管理手当、通勤手当 チェーンソー使用手当、運転手当 等 | 勤 務 地 通 勤 | 仙北市、大仙市、秋田市 他 自宅～会社まで自家用車、 会社～現場までマイクロバス | |
| | 加入保険 | 健康保険、厚生年金、雇用保険、労災保険、労災任意保険、財形貯金、中退共、 個人型確定拠出年金（事業主掛金助成あり） | | | |
| 連絡先 (担当者) | 雇用管理者職氏名 代表取締役社長 堀川 義 貴 ☎ 0187(46)2041 FAX 0187(46)2270 メールアドレス hrkw@poppy.ocn.ne.jp | | | | |

【事業体の活動紹介】

昭和28年素材生産業創業。平成27年には木質バイオマス燃料用チップ工場を新設し、集材から木材加工まで自社で一括して行っております。従業員の作業技術向上、安全作業を目的とし、各技術訓練また資格の取得を「ニューグリーンマイスター」「緑の雇用」事業等を活用しながら積極的に行っています。また従業員の健康と体力維持のため温泉付きトレーニングルームを建設、令和5年4月完成しました。



令和5年度採用 ダイゴ君



仕事終わりにトレーニング!!

※この企業情報は、事業体から提供されたものをそのまま印刷したものです。

企 業 情 報

(令和5年4月1日現在)

| | | | | | |
|---|--|---|-------------|------------|-----------------------|
| 事業体の名称 | 有限会社 若松産業 | | | | |
| 代表者職氏名 | 代表取締役 若松幸子 | | | | |
| 所在地 | 〒013-0561 秋田県横手市大森町八沢木字坂ノ下62 | | | | |
| 従業員数 | 職員(管理担当職員、事務員) 男 1名 女 2名 技能職員 常用 男 13名(29~75歳) 女 1名(73歳) | | | | |
| 事業内容 生産量 (R4年度実績) | 下刈 40ha 間伐 200ha 素材生産 6,750m ³ 作業道作設 3,000m | | | | |
| 保有機械 | 機械名 及び台数 | ハーベスタ 1台 | グラップル 8台 | バックホー 8台 | モロオカ 2台 |
| | | フォワーダ 1台 | ユニットトラック 1台 | ダンプ 1台 | チェーンソー 13台 |
| 資格 | 望ましい資格 大型免許・普通免許 | | | | |
| 労働条件 処 遇 | 労働時間 | 夏 8時00分~16時30分 冬 8時00分~16時00分 (休憩 1時間30分) | | 勤務態 | |
| | 休暇休日 | 年次休暇 夏季7日、年末年始10日 | | 定期昇給 与 | 実績による |
| | 賃金形態 | 日給制 | | 賃金 支払日 | 締切 毎月 末日 支払 毎月 10日 |
| | 基本給 | 会社規程 | | | |
| | その他 諸手当 | 班長手当(10,000~20,000円) 通勤手当(10,000~20,000円) | | 勤務地 通 勤 | 横手市内 自家用車 |
| | 加入保険 | 健康保険、厚生年金、雇用保険、労災保険 | | | |
| 連絡先 (担当者) | 雇用管理者職氏名 若松幸子 ☎ 0182(26)4274 FAX 0182(26)4274 メールアドレス wakamatu-sangyou@iaa.itkeeper.ne.jp | | | | |
| <p>【事業体の活動紹介】</p> <ul style="list-style-type: none"> 令和5年度高性能林業機械の導入によって生産性が上がるので、これまで以上に頑張っていきたいと考えております。 新入社員の教育を、今年は最も力を入れているので、若い世代が盛り上げてくれればと思っております。 | | | | | |
|  | | | | | |

※この企業情報は、事業体から提供されたものをそのまま印刷したものです。

企 業 情 報

(令和5年4月1日現在)

| | | | | | |
|-------------------------|---|---|--------------|-------------------------|-----------|
| 事業体の名称 | 有限会社 共林班 | | | | |
| 代表者職氏名 | 代表取締役 高橋 勝美 | | | | |
| 所在地 | 〒019-1106 秋田県横手市山内平野沢字南相野々37番地4 | | | | |
| 従業員数 | 職員(管理担当職員、事務員) 女 2名 技能職員 常用 男 14名(37~64歳) 女 1名 | | | | |
| 事業内容 生産量 (R4年度実績) | 下刈 22.73ha 素材生産 14,432m ³ 作業道作設 16.380m | | | | |
| 保有機械 | 機械名 及び台数 | ハーベスタ 3台 | フォワーダ 4台 | ザウルス 3台 | バックホー 1台 |
| | | モロオカ 1台 | グラップル 3台 | 刈払機 16台 | チェーンソー15台 |
| 資格 | 望ましい資格 普通自動車免許、チェーンソー、刈払機、その他林業関係資格 | | | | |
| 労働条件 処 遇 | 労働時間 | 夏 8時00分~17時00分 冬 8時00分~17時00分 (休憩 1時間30分) | 勤 務 態 | 1年単位の変形労働時間制 | |
| | 休暇休日 | 日曜日・第2第4土曜日・夏季5日・年末年始7日 (年間休日カレンダーによる) | 定期昇給 賞 与 | 年1回実績勘案 年2回 実績により年3回 | |
| | 賃金形態 | 日給制・月給制 | 賃 金 支 払 日 | 締切 | 毎月 末日 |
| | 基本給 | 会社規定 | | 支払 | 毎月 10日 |
| | その他 諸 手 当 | 通勤手当・運転手当・現場代理人 手当 | 勤 務 地 通 勤 | 横手市、岩手県 自家用車 現場は社用車 | |
| 加入保険 | 健康保険・厚生年金・雇用保険・労災保険・労災任意保険、中退共 | | | | |
| 連絡先 (担当者) | 雇用管理者職氏名 代表取締役 高橋 勝美 ☎ 0182(53)3203 FAX 0182(53)3205 メールアドレス kyorinhan@ceres.ocn.ne.jp | | | | |

【事業体の活動紹介】



※この企業情報は、事業体から提供されたものをそのまま印刷したものです。

企 業 情 報

(令和5年4月1日現在)

| | | | | |
|-------------------------|--|--|--------------------------|-----------------------|
| 事業体の名称 | 黒沢林業 株式会社 | | | |
| 代表者職氏名 | 代表取締役 齊藤 恵美 | | | |
| 所在地 | 〒019-1108 秋田県横手市山内土淵字軽井沢51番地23 | | | |
| 従業員数 | 職員(管理担当職員、事務員) 女 1名(46歳) 技能職員 常用 男 6名(24~51歳) 臨時 男 1名(66歳) | | | |
| 事業内容 生産量 (R4年度実績) | 間伐 下刈 | 73.1ha 2.0ha | 素材生産 8,131m ³ | 作業道作設 7,866m |
| 保有機械 | 機械名 及び台数 | フォワーダ 1台 | | |
| | | グラップル 1台 | | |
| 資格 | 望ましい資格 普通自動車免許 | | | |
| 労働条件 処 遇 | 労働時間 | 夏 8時00分~17時00分 冬 8時00分~17時00分 (休憩 1時間00分) | 勤 務 形 態 | 完全週休2日制 |
| | 休暇休日 | 土、日、春分の日、秋分の日 5/3-5、4/12、12/12、 夏季4日、年末年始6日 有給休暇：法定 | 定期昇給 賞 与 | 不定期 不定期(R4年度夏冬支給) |
| | 賃金形態 | 日給、月給 | 賃 金 支 払 日 | 締切 毎月 末日 支払 毎月 15日 |
| | 基本給 | 月給 210,000円~ | | |
| | その他 諸手当 | 業務手当10,000円~100,000円 通勤手当 | 勤 務 地 通 勤 | 横手市周辺 自家用車、現場へは社用車 |
| | 加入保険 | 健康保険、厚生年金、雇用保険、労災保険、業務災害保険 | | |
| 連絡先 (担当者) | 雇用管理者職氏名 代表取締役 齊藤 恵美 ☎ 0182(53)3149 FAX 0182(53)3149 メールアドレス kurosawaringyou@aurora.ocn.ne.jp | | | |

【事業体の活動紹介】

安全と健康第一、迅速かつ丁寧な作業

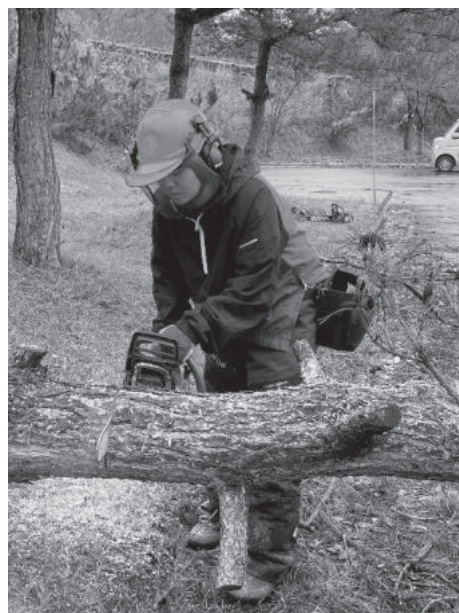

※この企業情報は、事業体から提供されたものをそのまま印刷したものです。

企 業 情 報



(令和5年4月1日現在)

| | | | | | |
|--|---|-----------------------------|------------|--------------|------------------------|
| 事業体の名称 | 三又建設 株式会社 | | | | |
| 代表者職氏名 | 代表取締役 下タ村 正 樹 | | | | |
| 所在地 | 横手本店 〒013-0041 秋田県横手市大沢字西野25 本社・工場 〒019-1104 秋田県横手市山内三又字落合10-1 | | | | |
| 従業員数 | 職員（管理担当職員、事務員） 男 7名（20～60歳） 女 2名（30～60歳） 技能職員 常 用 男 15名（20～73歳） 女 3名（20～50歳） | | | | |
| 事業内容 生産量 (R4年度実績) | 素材生産 124m ³ | | | | |
| 保有機械 | 機 械 名 及び台数 | バックホー 2台 | ショベルローダ 3台 | フォークローダ 1台 | フォークリフト 3台 |
| | | ユニックトラック 2台 | 普通トラック 3台 | ダンプトラック 1台 | |
| 資 格 | 望ましい資格 採用後の資格取得費用は全て会社負担 | | | | |
| 労働条件 処 遇 | 労働時間 | 7時45分～17時00分 (休憩 1時間30分) | | 勤 務 態 | 1年単位の変形労働時間制 |
| | 休暇休日 | 4週8休 夏季5日、年末年始6日 | | 定期昇給 賞 与 | 年 1回 年 1回 業績による |
| | 賃金形態 | 日給月給制 | | 賃 金 支 払 日 | 締切 毎月 15日 支払 毎月 25日 |
| | 基本給 | 会社規定 | | | |
| | その他 諸 手 当 | 通勤手当（上限なし） | | 勤 務 地 通 勤 | 横手市内 自家用車 |
| | 加入保険 | 健康保険、厚生年金、雇用保険、労災保険、中退共 | | | |
| 連絡先 (担当者) | 雇用管理者職氏名 代表取締役 下タ村 正 樹 ☎ 0182(32)4706 FAX 0182(32)4719 メールアドレス info@cs-mitsumata.co.jp | | | | |
| 【事業体の活動紹介】 | | | | | |
|    | | | | | |

※この企業情報は、事業体から提供されたものをそのまま印刷したものです。

企 業 情 報

(令和5年4月1日現在)

| | | | | |
|--|--|--|--------------|-----------------------|
| 事業体の名称 | 株式会社 佐藤総業 | | | |
| 代表者職氏名 | 代表取締役 佐藤美香 | | | |
| 所在地 | 〒012-0005 秋田県湯沢市金谷字樋口159-2 | | | |
| 従業員数 | 技能職員 常用 男 3名(31~49歳) 女 3名(25~48歳) | | | |
| 事業内容 生産量 (R4年度実績) | 下刈 70ha 民間支障木伐採 181件 他 | | | |
| 保有機械 | 機 械 名 及び台数 | タイヤショベル 3台 | 高所作業車 1台 | 2t深箱ダンプ 1台 |
| | | 刈払機 7台 | チェーンソー14台 | 2tトラッククレーン 1台 |
| 資 格 | 望ましい資格 チェーンソー、刈払機、玉掛け、小型移動式クレーン、高所、車両、大特、大型、普通 | | | |
| 労働条件 処 遇 | 労働時間 | 8時00分~17時30分 (休憩 1時間30分) | 勤 務 態 | 1年単位の変形労働時間 |
| | 休暇休日 | 日曜日、第2・4土曜日、年末年始、 会社カレンダーによる | 定期昇給 賞 与 | 年 2回 |
| | 賃金形態 | 日給制、月給制 | 賃 金 支 払 日 | 締切 毎月 末日 支払 翌月 10日 |
| | 基本給 | 会社規程 | | |
| | その他 諸 手 当 | 通勤、残業、職長、技術 | 勤 務 地 通 勤 | 自家用車、現場には社用車 |
| | 加入保険 | 健康保険、厚生年金、雇用保険、労災保険、建退共 | | |
| 連絡先 (担当者) | 雇用管理者職氏名 | 佐藤美香 ☎ 0183(73)6709 FAX 0183(55)8202 メールアドレス tm0105@hb.tp1.jp | | |
| 【事業体の活動紹介】 | | | | |
|   | | | | |

※この企業情報は、事業体から提供されたものをそのまま印刷したものです。

企 業 情 報

(令和5年4月1日現在)

| | | | | | |
|--|---|---|-----------|-------------|-----------------------------|
| 事業体の名称 | 有限会社 高耕林産 | | | | |
| 代表者職氏名 | 代表取締役 高橋 広和 | | | | |
| 所在地 | 〒019-0402 秋田県湯沢市相川字街道西11-6 | | | | |
| 従業員数 | 職員(管理担当職員、事務員) 女 1名(42歳) 技能職員 常用 男 5名(39~74歳) | | | | |
| 事業内容 生産量 (R4年度実績) | | | | | |
| 保有機械 | 機械名 及び台数 | グラブ付トラック 5台 | ホイロローダ 2台 | トラクタショベル 1台 | |
| | | | | | |
| 資格 | 望ましい資格 労働安全衛生特別教育等、大型免許、小型移動式クレーン | | | | |
| 労働条件 処 遇 | 労働時間 | 夏 8時00分~17時00分 冬 8時00分~17時00分 (休憩 1時間00分) | | 勤務態 | 貨物自動車運送業 従事者拘束時間適用 |
| | 休暇休日 | 有給休暇~法定 日曜、会社指定日 | | 定期昇給 賞与 | 年 2回(夏・冬) |
| | 賃金形態 | 月給制 | | 賃金 支払日 | 締切 毎月 末日 支払 翌月 9日 |
| | 基本給 | 会社規程 | | | |
| | その他 諸手当 | 会社規程 | | 勤務地 通勤 | 湯沢市、雄勝郡、横手市等 自宅~会社(マイカー) |
| | 加入保険 | 健康保険、厚生年金、雇用保険、労災保険 | | | |
| 連絡先 (担当者) | 雇用管理者職氏名 代表取締役 高橋 広和 ☎ 0183(79)3020 FAX 0183(79)3432 メールアドレス takakoh@yutopia.or.jp | | | | |
| 【事業体の活動紹介】 | | | | | |
|  | | | | | |
| 作業風景 | | | | | |

※この企業情報は、事業体から提供されたものをそのまま印刷したものです。

企 業 情 報

(令和5年4月1日現在)

| | | | | |
|-------------------------|---|---|------------|-----------------------|
| 事業体の名称 | 合同会社 ONE LINK | | | |
| 代表者職氏名 | 代表社員 小形 信也 | | | |
| 所在地 | 〒012-0055 秋田県湯沢市山田字箴ノ目62番地 | | | |
| 従業員数 | 職員(管理担当職員、事務員) 技能職員 常用 男 2名(35~50歳) 臨時 男 1名(46歳) | | | |
| 事業内容 生産量 (R4年度実績) | 間伐 38.4ha 素材生産 5,300m ³ 作業道作設 1,500m | | | |
| 保有機械 | 機械名 及び台数 | 刈払機 2台 | チェーンソー 8台 | |
| | | | | |
| 資格 | 望ましい資格 普通自動車免許 | | | |
| 労働条件 処 遇 | 労働時間 | 夏 8時00分~17時00分 冬 8時00分~17時00分 (休憩 1時間30分) | 勤務態 | 1年単位の变形労働時間制 |
| | 休暇休日 | 日曜日、祝日、有給：法定 夏季4日、年末年始6日 | 定期昇給 賞与 | 実績勘案 実績勘案 |
| | 賃金形態 | 月給制・日給制 | 賃金 支払日 | 締切 毎月 末日 支払 毎月 15日 |
| | 基本給 | 会社規定 | | |
| | その他 諸手当 | 会社規定 | 勤務地 | 湯沢雄勝、横手市 |
| 加入保険 | 健康保険、厚生年金、労災保険、雇用保険 | | | |
| 連絡先 (担当者) | 雇用管理者職氏名 小形 信也 ☎ 070-1432-6792 FAX 0183(56)7062 メールアドレス onelink@2gmob.jp | | | |

【事業体の活動紹介】



※この企業情報は、事業体から提供されたものをそのまま印刷したものです。

企 業 情 報

(令和5年4月1日現在)

| | | | | | |
|-------------------------|---|-----------------------------|------------|-------------|-----------------------|
| 事業体の名称 | 北日本索道株式会社 | | | | |
| 代表者職氏名 | 代表取締役 兼 子 雅 博 | | | | |
| 所在地 | 〈本社〉〒012-0183 秋田県湯沢市皆瀬字二ツ石95-5 | | | | |
| 従業員数 | 職員（管理担当職員、事務員） 女 5名（33～62歳） 技能職員 常用 男 62名（20～64歳） 女 1名（34歳） 臨時 男 9名（65～74歳） 女 1名（65歳） | | | | |
| 事業内容 生産量 (R4年度実績) | 新植 32.23ha 下刈 39.81ha 間伐 487.82ha 素材生産 68,018m ³ 作業道 65,741m | | | | |
| 保有機械 | 機械名 及び台数 | グラップル 33台 | ハーベスタ 8台 | フォワーダ 19台 | ショベルローダー 8台 |
| | | ホイールローダー 8台 | フォークリフト 5台 | 大型トラック 10台 | |
| 資格 | 望ましい資格 チェーンソー・刈払機・林業車両系 | | | | |
| 労働条件 処 遇 | 労働時間 | 8時00分～17時00分 (休憩 1時間40分) | | 勤 務 態 形 | 変形労働時間制（1年単位） |
| | 休暇休日 | 夏季4日、冬季7日 | | 定期昇給 賞 与 | 年 1回 年 2回 |
| | 賃金形態 | 日給月給制 | | 賃 金 支 払 日 | 締切 毎月 末日 支払 毎月 15日 |
| | 基本給 | 下限155,500円～290,000円 | | | |
| | その他 諸 手 当 | 管理職手当・現場代理人手当・ 運転手当・通勤手当 | | 勤 務 地 通 勤 | 湯沢市皆瀬 自家用車・マイクロバス |
| | 加入保険 | 健康保険、厚生年金、雇用保険、労災保険、中退共 | | | |
| 連絡先 (担当者) | 雇用管理者職氏名 総務部長 兼 子 誠 子 ☎ 0183(46)2221 FAX 0183(46)2222 メールアドレス kitasaku21@h8.dion.ne.jp | | | | |

【事業体の活動紹介】

素材生産、造林、製材、製紙用及びバイオマス用チップ生産を行う林業の総合会社です。
 ・地域社会に貢献すること ・地域社会に愛されること ・地域森林資源を大事にすることを基本理念としています。



*高性能林業機械を駆使して、
安全な素材生産を目指します



*建築材料の多様な地域需要に応えます



*バイオマスチップ生産により
低質材等の有効活用を図ります。

※この企業情報は、事業体から提供されたものをそのまま印刷したものです。

企 業 情 報

(令和5年4月1日現在)

| | | | | | |
|-------------------------|---|---|------------|------------|-----------------------|
| 事業体の名称 | 有限会社 丸充製材所 | | | | |
| 代表者職氏名 | 代表取締役 佐藤 優 | | | | |
| 所在地 | 〒012-1351 秋田県雄勝郡羽後町下仙道字上中泊231 | | | | |
| 従業員数 | 職員(管理担当職員、事務員) 男 1名(51歳) 女 1名(50歳) 技能職員 常用 男 13名(26~66歳) 臨時 男 1名(61歳) | | | | |
| 事業内容 生産量 (R4年度実績) | 下刈 3ha 間伐 25ha 除伐 10ha 素材生産 20,000m ³ 作業道作設 4,000m | | | | |
| 保有機械 | 機械名 及び台数 | ショベルローダ 2台 | フォークリフト 1台 | ハーベスタ 2台 | ザウルス 4台 |
| | | グラップル 5台 | フォワーダ 4台 | 大型トラック 3台 | 中型トラック 4台 |
| 資格 | 望ましい資格 普通自動車免許 | | | | |
| 労働条件 処 遇 | 労働時間 | 夏 7時30分~17時00分 冬 7時30分~16時30分 (休憩 2時間00分) | | 勤務態 | 変形労働時間制(1年単位) |
| | 休暇休日 | 有給休暇、日曜日、 夏季4日、年末年始8日 その他カレンダー | | 定期昇給 賞与 | 年 1回 年 2回 |
| | 賃金形態 | 月給制・日給制 | | 賃金 支払日 | 締切 毎月 末日 支払 毎月 10日 |
| | 基本給 | 下限(180,000円) | | | |
| | その他 諸手当 | 通勤、残業、皆勤、扶養 | | 勤務地 通勤 | 県内 乗用車 |
| | 加入保険 | 健康保険、厚生年金、雇用保険、労災保険、中退共、任意労災 | | | |
| 連絡先 (担当者) | 雇用管理者職氏名 代表取締役 佐藤 優 ☎ 0183(68)2214 FAX 0183(68)2214 メールアドレス marumitsu@wood.biglobe.ne.jp | | | | |

【事業体の活動紹介】



※この企業情報は、事業体から提供されたものをそのまま印刷したものです。

企 業 情 報

(令和5年4月1日現在)

| | | | | |
|-------------------------|--|---|-------------|----------------------|
| 事業体の名称 | 株式会社 東林業 | | | |
| 代表者職氏名 | 代表取締役 半田 義房 | | | |
| 所在地 | 〒019-0803 秋田県雄勝郡東成瀬村椿川字上村40 事務所 〒019-0802 秋田県雄勝郡東成瀬村岩井川字野尻5-1 | | | |
| 従業員数 | 職員(管理担当職員、事務員) 男 1名(55歳) 技能職員 常用 男 6名(39~78歳) | | | |
| 事業内容 生産量 (R4年度実績) | 除伐 31.1ha 素材生産 4,331m ³ | 枝打 21.7ha | 下刈 33.8ha | 新植 8.4ha |
| 保有機械 | 機械名 及び台数 | グラップル付バックホー 1台 | フォワーダ 2台 | ハーベスタ 1台 |
| | | フェラーバンチャーザウルス 1台 | バックホー 1台 | |
| 資格 | 望ましい資格 普通免許、チェーンソー(大径木)、刈払機、伐木等機械運転、走行集材機械運転 等 | | | |
| 労働条件 処 遇 | 労働時間 | 夏 8時00分~17時00分 冬 8時00分~17時00分 (休憩 1時間00分) | 勤 務 態 度 | 1年単位の变形労働時間制 |
| | 休暇休日 | 夏季5日、年末年始7日 | 定期昇給 与 賞 | 実績勘案 |
| | 賃金形態 | 日給月給制 | 賃 金 支 払 日 | 締切 毎月 末日 支払 翌月 8日 |
| | 基本給 | 会社規程 | | |
| | その他 諸 手 当 | 職能手当 会社規程 | 勤 務 地 勤 通 | 東成瀬村、湯沢市、雄勝郡内 社有車 |
| | 加入保険 | 健康保険、厚生年金、雇用保険、労災保険、林退共 | | |
| 連絡先 (担当者) | 雇用管理者職氏名 代表取締役 半田 義房 ☎ 0182(23)6059 FAX 0182(23)5626 メールアドレス higashiringyou@tiara.ocn.ne.jp | | | |

【事業体の活動紹介】

平成25年3月に設立した会社です。事業を軌道に乗せ、雇用の場の提供、林業の担い手の育成、また、森林機能の維持・管理に寄与したいと考えております。



※この企業情報は、事業体から提供されたものをそのまま印刷したものです。

企 業 情 報

(令和5年4月1日現在)

| | | | | | | |
|---|--|---|--|-----------------------|--------------------|--|
| 事業体の名称 | 合資会社 鈴木林業 | | | | | |
| 代表者職氏名 | 代表社員 鈴木 一 夫 | | | | | |
| 所在地 | 〒019-0801 秋田県雄勝郡東瀬村田子内字天神林3-5 | | | | | |
| 従業員数 | 技能職員 常 用 男 4名 (42~70歳) | | | | | |
| 事業内容 生産量 (R4年度実績) | 素材生産 9,961m ³ | | | | | |
| 保有機械 | 機 械 名 及び台数 | グラップル 1台 | ザウルスロボ 1台 | ハーベスタ 2台 | フェラバンチャザウルス1台 | |
| | | フォワーダ 2台 | | | | |
| 資 格 | 望ましい資格 普通自動車免許、チェーンソー、刈払機、林業関係車両系 | | | | | |
| 労働条件 処 遇 | 労働時間 | 夏 8時00分~17時00分 冬 8時00分~16時30分 (休憩 1時間30分) | 勤 務 態 | 1年単位の変形労働時間制 | | |
| | 休暇休日 | 日曜日、祝日、有給：法定 夏季4日、年末年始7日 | 定期昇給 賞 与 | 年 1回 年 2回 (3月・8月) | | |
| | 賃金形態 | 月給・日給月給制 | 賃 金 支 払 日 | 締切 毎月 末日 支払 翌月 10日 | | |
| | 基本給 | 下限 (155,000円) | | 勤 務 地 通 勤 | 県南部 自家用車、マイクロバス | |
| | その他 諸 手 当 | 通勤5,000円~、班長25,000円~ 技能25,000円~ | | | | |
| | 加入保険 | 健康保険、厚生年金、雇用保険、中退共、労災保険 | | | | |
| 連絡先 (担当者) | 雇用管理者職氏名 代表社員 鈴木 一 夫 ☎ 0182(47)2176 FAX 0182(38)8581 メールアドレス suzurin@maroon.plala.or.jp | | | | | |
| 【事業体の活動紹介】 | | | | | | |
|  | | |  | | | |

※この企業情報は、事業体から提供されたものをそのまま印刷したものです。

林業について思うこと

——「秋田県ニューグリーンマイスター育成学校（1年次生）からの声」——

～令和5年度研修中～

【北秋田市（有）畠山造林 K・Y】

私が林業について思うことは、木材は人々の生活にとって必要不可欠な材料であることから、林業はそれを提供する生業としてもっと発展していった欲しいということです。現状を見れば、3Kというイメージが強く、若い人を中心に敬遠されている職業の一つといえます。また、危険な割には給料が高くないのが実情です。報酬は、作業の大変さばかりでなく、危険度も加味するよう法律で制定してくれないかと、淡い期待を抱いています。木材は、住宅建築をはじめ、家具、そして今流行のDIYでも使われており、量や質の面でもっと付加価値を高めていける可能性を持っています。また、金属にはない特性を持ち合わせ、再生産可能で環境に優しい材料は他に見ることができません。こうした点からも林業の発展は欠かせないものと思っています。

最後に思うことは、山の管理を怠ると豪雨災害やクマなど鳥獣被害、ひいては地球温暖化にも悪影響を及ぼすといわれています。人間が生きていく上で、その環境を守り続けていくため、微力ではありますが林業を頑張っていきたいと思っています。

【大館市（有）高橋造林 R・K】

私は前職で林業に関係の無い仕事をしていました。その時の林業に対するイメージは、「肉体労働できつい仕事」、「自然を相手にした危ない仕事」というものです。また、普段の生活の中で林業に触れる機会が無いせいか、植え付けはしているとはいえ、こんなに伐採しては地球温暖化を加速させているだけじゃない、とずっと思っていました。

しかし、実際に林業の世界に入ってみると、自分のイメージしていた世界とは全く別物であることがわかりました。木を伐採することにより森の環境を守ったり、人々の生活に欠かせないものを作ったり、そうした活動がサイクルとなって続けられてきたことでした。

一方、今の日本は海外からの木材輸入量が増え、このままでは日本の林業が衰退してしまう可能性があると思います。手入れ不足により若い木が育たず、樹齢の高い木だけが残ると地球温暖化が加速する原因にもなります。加えて林業で働く人が減少傾向にあるなど、多くの問題を抱えています。

日本の林業が、昔みたいに活気に満ちた時代があったように、これから少しずつ問題を解決し、林業の世界で働く一人として貢献していきたいと考えています。給料よ、上がれ～！

【能代市 米代トラック（株） K・T】

林業に就いて間もない私ですが、当初は伐採を行い、造材し、何も考えず木材を出せばいいとしか思ってなかった日々……。いつも通りの作業を行いながら、現場の作業がスムーズであって、効率よく業務をこなし、自分のことしか考えて来なかった日々……。

ですが、今回の研修において、これからやるべきこと、役割もしくは使命みたいなものを学ぶことができたと思います。

一つは、森林がもたらす働きや役割を考えながら、人や山、動物の暮らしを大切にする管理を行う必要があること。それはこれまでのスギの皆伐だけではなく、数十年後を見据えた間伐、主伐・再造林・下刈りといった伐ったら植える作業や、広葉樹林の手入れなど、今まであまり経験してこなかった作業にも積極的に取り組んでいく必要があると思ったことです。

もう一つは、長年従事している方の経験や山の知識、技術などを見聞きし、自己研鑽に励むことです。林業従事者は全体を見れば高齢化しつつも、自社に関しては平均年齢が若い方であり、今がそのチャンスであると感じています。環境保全のための山作りと現場技術の継承を念頭に、技術力の向上に取り組んでいきます。

【能代市 田代濁川地区森林生産（有） R・H】

私が林業について思うことは沢山あり、中でも「やりがい」が一番だと思っています。普段山に入っている間、携帯電話は電波がないので使えませんが、それ以上に仲間との関係を深めたり、いろんなことを教えてもらったりするので、山の知識が増えていきます。まだ未熟者ゆえ、知らないことを知る楽しさがあります。

林業は体力的にきつく、現場仕事なので汚い作業も数多くありますが、仲間と助け合って作業に臨む姿勢が「かっこイイ」です。私の会社は若い人があまりいないので、これから先、若い人が増えるよう望みます。

私自身若いですが、これからたくさん資格をとって会社に貢献できる人材になりたいと思っています。将来的には、自分より若い人が入ってくると思うので、それまでに経験や知識を多く積んで若い人のお手本になるとともに、林業を支えて行けたらいいなと思っています。

今回の研修を終えて、「山には無限の可能性があるのだ」と知りました。例えば、林業の仕事だけではなく、山菜採りと合わせて年収1千万円以上を稼ぐ年配夫婦がいることを知りました。林業は補助金でまかなっていることが多いため、林業+ α で稼ぐことの大切さを教わりました。ふだん何気なく食べている山菜も、視線を変えるとそうなるんだなって。

【三種町 北都輸送（株） F・S】

これから林業は成長していく産業だと思う。気候変動問題に対する関心は高まっており、世の中はカーボンニュートラル、脱炭素社会等を目指している。そのような流れを受けて林業は注目され、今後成長していく産業だと思う。

一方で林業従事者は減少傾向で推移している。近年では若年層の割合は増えているが、高齢者の占める割合は依然として高い。時代の流れもあり、林業は成長していく産業なので、若年労働者の割合の増加、新規就業者の確保が重要になってくると思う。

私は以前、金融機関に勤務しており、経営者と接点を持つ機会が多く、林業の経営者と会話する機会も度々あった。きつい・汚い・危険の3Kといえば林業であり、労働災害件数も多く、危険な仕事と思う人が多いため、若い人の雇用をはじめ就業者が増えないと話す経営者もいた。私も、転職する際に周りの人から同じようなことを言われたので、そのような認識を持っている人は少なからずいると思う。しかし、機械化が進み、人力での作業も減少、安全で効率的に作業が出来るようになってきており、労働環境は改善してきていると思う。

その一方、休日関係や給与水準等改善が必要な部分はまだまだある。また、機械化が進んできているとはいえ、急傾斜地での作業等危険な部分もあり、人力に頼らざるを得ない作業は多い。しかしながら、自然の中できついと感じる事もあるが、林業はやりがいのある仕事だと思う。

県内では中国木材の進出等、林業業界へは追い風が吹いているので、若い人が増えて林業がもっと盛り上がってほしいと思う。

【五城目町（有）佐藤林業 H・K】

林業は、他の仕事より危険が多い。チェーンソーにしろ、刈払機にしろあらゆる場所に危険が潜んでいる。クマ、シカ、ハチ、ヒルなどもいる。そして小さな傷は絶えない。

朝は早く、若い人は少ない。しかし、ベテランは多い。猛暑日、雨の日、雪の日関係無く作業はある。これほどシビアな職種なのに給料はだいぶ少ない。それなのに林業に関わっているのはなぜか？「自分に合っているから」だと思う。

危険はたくさんあるが、一つ一つ慎重に作業していけばケガは避けられる。また、林業は奥が深い。木は1本1本異なるし、伐倒のやり方でもそれぞれのやり方がある。刈り刃の目立てもそのとおりで、基本ができていてその上に自身の経験則や研究がある。

これから自分は現場や諸先輩からいろんなことを学び、技術を高める。そしてそれを後輩に伝えられるよう精進していく。

【にかほ市 (有) 斎藤林業 K・F】

現状の林業について思うことは、高性能林業機械の進化によって木材の生産量が増えるのは良いが、高性能機械そのものの値段が高く、それに消耗品や故障などのコストを考えると割に合うだろうかということです。たしかに補助金制度はありますが、建設機械の2倍もする機械もあるし、これに維持費等をプラスすると計算が成り立ちません。この時点で自分の個人的な考えだと、林業よりも土建業の方が良いのではないかと考えています。

林業は素材生産だけでなく、造林や育林、森林調査などの仕事もありますが、他の産業と比べて事故やケガ、死亡災害がとても多いです。自分は独身なので、いつ死んでもいい覚悟で仕事をしていますが、自分に家族ができれば林業はやりません。そして災害のリスクが大きいだけでなく、リスクに対する給料が割に合いません。やり方によって違いはあるかも知れませんが、林業の売り上げで社員に厚遇するのは厳しい会社が多いのが現状でしょう。

林業の悪い面ばかりを書きましたが、もちろん良いところもあります。みんなが嫌がる仕事を自分がやっていることで、この仕事には誇りを持っているつもりです。正直、いつまで林業を続けられるかわかりませんが、頑張ってやっていきたいと考えています。

秋田県内の認定林業事業体一覧

R5.5.9現在

| | 認定番号 | 林業事業体名称 | 計画実施期間 | | 事務所等の所在地 | | 電話番号 |
|----|---------|---------------|---------|----------|----------|--------------------------|--------------|
| | | | 計画始期 | 計画終期 | 〒 | 所在地 | |
| 1 | 鹿1-1 | (株)西村林業 | R2.4.1 | R7.3.31 | 018-5421 | 鹿角市十和田大湯字下ノ湯7-1 | 0186-37-3091 |
| 2 | 鹿3-3 | (株)石川組 | R4.4.1 | R9.3.31 | 018-5421 | 鹿角市十和田大湯字中田1-3 | 0186-37-3041 |
| 3 | 鹿3-1 | 鹿角森林組合 | R4.4.1 | R9.3.31 | 018-5201 | 鹿角市花輪字合野18-3 | 0186-23-3315 |
| 4 | 鹿3-2 | (株)鹿角緑地 | R4.4.1 | R9.3.31 | 018-5201 | 鹿角市花輪字柴内太田谷地11-2 | 0186-23-8025 |
| 5 | 鹿3-4 | (有)中村造林 | R4.4.1 | R9.3.31 | 017-0201 | 鹿角郡小坂町小坂字相内5-1 | 0186-29-5321 |
| 6 | 鹿3-5 | (有)山口造林 | R4.4.1 | R9.3.31 | 018-5141 | 鹿角市八幡平字老沢36 | 0186-31-2778 |
| 7 | 鹿4-1 | (株)渋谷林業 | R4.6.1 | R9.5.31 | 018-5141 | 鹿角市八幡平字永田上田表175 | 0186-22-3013 |
| 8 | 鹿4-2 | (株)八幡平貨物 | R5.4.1 | R10.3.31 | 018-5141 | 鹿角市八幡平字谷内下モ平116-12 | 0186-34-2011 |
| 9 | 北秋田4-1 | (有)高橋造林 | R4.11.1 | R9.10.31 | 017-0863 | 大館市根下戸町7-45 | 0186-99-2092 |
| 10 | 北秋田3-5 | (有)花田造材部 | R4.4.1 | R9.3.31 | 018-3501 | 大館市岩瀬字谷地の平1-23 | 0186-54-2214 |
| 11 | 北秋田3-2 | (有)畠山造林 | R4.4.1 | R9.3.31 | 018-5711 | 大館市比内町味噌内字宿内袖の沢76-7 | 0186-56-3231 |
| 12 | 北秋田3-1 | (有)阿部林業 | R4.4.1 | R9.3.31 | 017-0836 | 大館市池内字大出291-11 | 0186-57-8749 |
| 13 | 北秋田1-1 | 大館北秋田森林組合 | R2.4.1 | R7.3.31 | 018-3454 | 北秋田市脇神字佐助岱27-2 | 0186-62-1664 |
| 14 | 北秋田4-2 | (有)伊東農園 | R5.4.1 | R10.3.31 | 018-4231 | 北秋田市上杉字屋布岱229-6 | 0186-84-8578 |
| 15 | 北秋田3-4 | (有)山田造材部 | R4.4.1 | R9.3.31 | 018-4301 | 北秋田市米内沢字鶴田中岱189 | 0186-72-4048 |
| 16 | 北秋田3-3 | (有)新林林業 | R4.4.1 | R9.3.31 | 018-4301 | 北秋田市米内沢字中道岱81 | 0186-72-4314 |
| 17 | 北秋田30-2 | 山一林業(株) | H31.4.1 | R6.3.31 | 018-4611 | 北秋田市阿仁水無字上岱129-1 | 0186-82-2315 |
| 18 | 北秋田3-6 | (有)松橋木材 | R4.4.1 | R9.3.31 | 018-4735 | 北秋田市阿仁比立内字積沢83 | 0186-84-2681 |
| 19 | 北秋田30-1 | (株)小阿仁伐倒隊 | H31.4.1 | R6.3.31 | 018-4431 | 北秋田郡上小阿仁村大林字梨の木岱50-1-3 | 0186-77-2662 |
| 20 | 山3-3 | 白神森林組合 | R4.4.1 | R9.3.31 | 016-0814 | 能代市能代町字中川原33-45 | 0185-54-9300 |
| 21 | 山3-6 | 能代運輸(株) | R4.4.1 | R9.3.31 | 018-3102 | 能代市二ツ井町小繋字家後104-1 | 0185-73-2011 |
| 22 | 山3-2 | 東木林業(株) | R4.1.1 | R8.12.31 | 016-0807 | 能代市字大森山1-18 | 0185-54-1601 |
| 23 | 山3-1 | (株)グリーンクラフト | R4.1.1 | R8.12.31 | 016-0121 | 能代市浅内字赤沼42-1 | 0185-88-8152 |
| 24 | 山3-7 | 田代濁川地区森林生産(有) | R4.4.1 | R9.3.31 | 018-3111 | 能代市二ツ井町田代字泥ノ木岱35-1 | 0185-74-2842 |
| 25 | 山3-4 | 吉岡林業(株) | R4.4.1 | R9.3.31 | 018-3113 | 能代市二ツ井町仁鮎字鬼神前田75-8 | 0185-71-2035 |
| 26 | 山2-1 | 米代トラック(株) | R4.4.1 | R9.3.31 | 018-3141 | 能代市二ツ井町字五千苧47-6 | 0185-73-4025 |
| 27 | 山3-5 | (有)林業小山組 | R4.4.1 | R9.3.31 | 018-3204 | 山本郡藤里町矢坂字上野蟹子沢84-5 | 0185-74-8565 |
| 28 | 山4-2 | 北都輸送(株) | R4.10.1 | R9.3.30 | 018-2302 | 山本郡三種町下岩川字百騎台128-2 | 0185-84-2655 |
| 29 | 山4-1 | (株)児玉林業(湯上支店) | R4.4.1 | R9.3.31 | 010-0101 | 湯上市天王字追分27-17 | 018-807-4828 |
| 30 | 秋田3-11 | 秋田中央森林組合 | R4.4.1 | R9.3.31 | 019-2601 | 秋田市河辺和田字上中野184-2 | 018-882-3652 |
| 31 | 秋田4-4 | (株)あすなろ秋田支社 | R5.4.1 | R10.3.31 | 010-0001 | 秋田市中通六丁目1-48 センボンⅡ101 | 018-831-3081 |
| 32 | 秋田3-4 | 太平林産(株) | R4.4.1 | R9.3.31 | 010-0027 | 秋田市檜山南新町下丁53-5 | 018-835-7081 |
| 33 | 秋田4-1 | (有)サンワーク三浦 | R5.4.1 | R10.3.31 | 010-0121 | 秋田市金足字黒川226 | 018-873-4156 |
| 34 | 秋田2-1 | (株)蒼林業土木 | R2.7.1 | R6.6.30 | 010-0802 | 秋田市外旭川字三後田250SKオアシスビル102 | 018-835-8183 |
| 35 | 秋田1-6 | 太平山環境管理(株) | R2.4.1 | R7.3.31 | 010-0824 | 秋田市仁別字堂ノ下95 | 018-827-2070 |

| | 認定番号 | 林業事業体名称 | 計画実施期間 | | 事務所等の所在地 | | 電話番号 |
|----|--------|----------------|---------|----------|----------|------------------------|---------------|
| | | | 計画始期 | 計画終期 | 〒 | 所在地 | |
| 36 | 秋田3-7 | (有)ササリン | R4.4.1 | R9.3.31 | 010-0824 | 秋田市仁別字堂ノ下25 | 018-827-2328 |
| 37 | 秋田1-5 | (株)三林 | R2.3.1 | R7.2.28 | 010-0833 | 秋田市旭川新藤田東町3-23 | 018-874-9621 |
| 38 | 秋田4-5 | 秋田プライウッド(株) | R5.4.1 | R10.3.31 | 010-1601 | 秋田市向浜1-1-5 | 018-838-1031 |
| 39 | 秋田1-7 | (株)マルトリ | R2.4.1 | R7.3.31 | 010-1419 | 秋田市御所野堤台3-3-6 | 018-892-7665 |
| 40 | 秋田4-3 | (株)ABiLiTY | R5.4.1 | R10.3.31 | 010-1436 | 秋田市大住3-12-10 | 090-7660-8371 |
| 41 | 秋田4-6 | (株)アーバン造園 | R5.4.1 | R10.3.31 | 018-0402 | にかほ市平沢字出ヶ沢1-1 | 0184-74-8066 |
| 42 | 秋田1-3 | (株)中川林業 | R1.9.1 | R6.8.31 | 011-0947 | 秋田市飯島新町2-3-17 | 018-847-1545 |
| 43 | 秋田30-2 | (株)東北用地測量社 | H31.4.1 | R6.3.31 | 010-0956 | 秋田市山王臨海町3-9 | 018-824-1435 |
| 44 | 秋田3-6 | 土崎林業(株) | R4.4.1 | R9.3.31 | 011-0945 | 秋田市土崎港西2丁目12-43 | 018-845-8079 |
| 45 | 秋田1-4 | (株)フォレストリー穂林 | R2.3.1 | R7.2.28 | 011-0942 | 秋田市土崎港東2-18-8-2 | 018-811-1901 |
| 46 | 秋田3-3 | (有)エフ・ジー | R4.4.1 | R9.3.31 | 018-1711 | 南秋田郡五城目町高崎字田中287 | 018-852-5568 |
| 47 | 秋田30-1 | (有)相原林業 | H31.4.1 | R6.3.31 | 010-1654 | 秋田市浜田字滝ノ下212 | 018-846-2682 |
| 48 | 秋田3-8 | (有)秋田グリーンサービス | R4.4.1 | R9.3.31 | 019-2625 | 秋田市河辺北野田高屋字堂ノ前41-3 | 018-882-5505 |
| 49 | 秋田1-2 | 合同会社 東七林業 | R1.8.1 | R6.7.31 | 010-1224 | 秋田市雄和種沢字館ヶ沢58 | 018-886-3065 |
| 50 | 秋田3-9 | (株)目黒林業 | R4.4.1 | R9.3.31 | 010-0511 | 男鹿市船川港船川字化世沢177-8 | 0185-47-7731 |
| 51 | 秋田4-2 | (有)グリーンサポート男鹿 | R5.4.1 | R10.3.31 | 010-0351 | 男鹿市五里合箱井字町屋田247-2 | 0185-34-2828 |
| 52 | 秋田3-12 | (有)寒風緑化 | R4.4.1 | R9.3.31 | 010-0401 | 男鹿市野石字牛沢38-4 | 0185-47-2726 |
| 53 | 秋田3-5 | (有)秋山造園土木 | R4.4.1 | R9.3.31 | 010-0423 | 男鹿市福川字起上ヶ219-70 | 0185-46-4608 |
| 54 | 秋田5-1 | 男鹿南秋田森林組合 | R5.4.1 | R10.3.31 | 018-1725 | 南秋田郡五城目町字杉ヶ崎10 | 018-852-3135 |
| 55 | 秋田3-1 | (有)佐藤林業 | R4.4.1 | R9.3.31 | 018-1711 | 南秋田郡五城目町高崎字雀館下川原107-2 | 018-852-4011 |
| 56 | 秋田3-2 | 佐々木造林(有) | R4.4.1 | R9.3.31 | 018-1713 | 南秋田郡五城目町馬場目字関ヶ沢78-2 | 018-853-2126 |
| 57 | 秋田3-10 | (有)澤忠林業 | R4.4.1 | R9.3.31 | 018-1851 | 南秋田郡五城目町内川浅見内字小川口201-1 | 018-854-2532 |
| 58 | 秋田30-5 | (有)畑澤造林 | H31.4.1 | R6.3.31 | 018-1852 | 南秋田郡五城目町内川湯ノ又字ヶ沢144-2 | 018-854-2290 |
| 59 | 秋田4-7 | (株)淡路林業土木 | R5.4.1 | R10.3.31 | 018-1503 | 潟上市飯田川和田妹川妹川字山下3-1 | 018-827-3078 |
| 60 | 由3-2 | 本荘由利森林組合 | R4.4.1 | R9.3.31 | 015-0885 | 由利本荘市水林381 | 0184-24-4141 |
| 61 | 由3-8 | (有)加藤林業 | R4.4.1 | R9.3.31 | 015-0023 | 由利本荘市赤田字藤四郎沢95 | 0184-27-2922 |
| 62 | 由3-3 | (有)猪股林業 | R4.4.1 | R9.3.31 | 015-0092 | 由利本荘市山内字上長田10-3 | 0184-29-2706 |
| 63 | 由3-7 | 小笠原林業(有) | R4.4.1 | R9.3.31 | 018-0733 | 由利本荘市大倉沢字山崎70-1 | 0184-65-2122 |
| 64 | 由3-6 | (株)羽後林産 | R4.4.1 | R9.3.31 | 015-0843 | 由利本荘市東梵天103-5 | 0184-23-6116 |
| 65 | 由2-1 | (株)森林メンテナンスカトウ | R3.4.1 | R8.3.31 | 018-0845 | 由利本荘市中俣字中村47 | 0184-66-2339 |
| 66 | 由3-4 | (株)三浦製材所 | R4.4.1 | R9.3.31 | 018-1301 | 由利本荘市岩城内道川字観音下1 | 0184-73-2456 |
| 67 | 由1-1 | (株)小松組 | R1.7.1 | R6.6.30 | 015-0201 | 由利本荘市東由利法内字倉沢279-4 | 0184-69-3712 |
| 68 | 由1-2 | (株)藤興業 | R2.4.1 | R7.3.31 | 015-0221 | 由利本荘市東由利館合字五海保19-4 | 0184-69-3855 |
| 69 | 由4-1 | (有)佐藤総業 | R4.4.1 | R9.3.31 | 015-0721 | 由利本荘市鳥海町上笹子字砂口30-2 | 0184-59-2498 |
| 70 | 由3-1 | (株)ヤマキ | R4.1.1 | R8.12.31 | 015-0721 | 由利本荘市鳥海町上笹子砥沢49 | 0184-44-8412 |

| | 認定番号 | 林業事業体名称 | 計画実施期間 | | 事務所等の所在地 | | 電話番号 |
|----|--------|-----------------|----------|----------|----------|--------------------|---------------|
| | | | 計画始期 | 計画終期 | 〒 | 所在地 | |
| 71 | 由3-5 | (有)斎藤林業 | R4.4.1 | R9.3.31 | 018-0102 | にかほ市象潟町字木戸口51-34 | 0184-43-2556 |
| 72 | 由3-9 | (有)出羽林業 | R4.4.1 | R9.3.31 | 018-0136 | にかほ市象潟町大砂川字トト盛44-1 | 0184-46-2857 |
| 73 | 由30-1 | サトウ造林(株) | H30.10.1 | R5.9.30 | 012-0811 | 湯沢市桜通り29-4 | 0183-73-3088 |
| 74 | 由4-2 | (株)グリーンフォレスト仁賀保 | R4.9.1 | R9.8.31 | 018-0403 | にかほ市三森字上々免15-1 | 0184-44-8040 |
| 75 | 仙30-2 | 仙北西森林組合 | H31.4.1 | R6.3.31 | 019-1701 | 大仙市神宮寺字中川原37-1 | 0187-73-7163 |
| 76 | 仙30-1 | (資)佐々木林業 | H31.4.1 | R6.3.31 | 019-1946 | 大仙市南外字十二ノ前72 | 0187-74-2876 |
| 77 | 仙3-3 | (株)協和土建 | R4.4.1 | R9.3.31 | 019-2521 | 大仙市協和稲沢字堤ヶ沢出口3-8 | 018-894-2323 |
| 78 | 仙1-2 | (株)田澤林業 | R1.8.1 | R6.3.31 | 019-2402 | 大仙市協和船沢字舟沢57 | 018-827-5020 |
| 79 | 仙3-1 | 藤澤林業(株) | R3.10.1 | R8.9.30 | 014-0714 | 大仙市大神成字上村99-1 | 0187-57-2538 |
| 80 | 仙4-2 | 仙北東森林組合 | R5.4.1 | R10.3.31 | 014-1115 | 仙北市田沢湖小松字外ノ山4-1 | 0187-54-1030 |
| 81 | 仙2-2 | フォレスト千葉(株) | R3.4.1 | R8.3.31 | 014-0344 | 仙北市角館町西長野字熊堂163 | 0187-55-1559 |
| 82 | 仙2-1 | (株)糸井林業 | R3.4.1 | R8.3.31 | 014-0367 | 仙北市角館町勝楽90-13 | 0187-53-3407 |
| 83 | 仙4-1 | (株)門脇木材 | R5.4.1 | R10.3.31 | 014-1113 | 仙北市田沢湖卒田字柴倉135 | 0187-44-2942 |
| 84 | 仙1-1 | (合同)緑の絆 | H31.4.1 | R6.3.31 | 014-1113 | 仙北市田沢湖卒田字黒倉135-36 | 0187-44-3845 |
| 85 | 仙3-2 | (株)堀川林業 | R4.4.1 | R9.3.31 | 014-1201 | 仙北市田沢湖生保内字下高野61 | 0187-46-2041 |
| 86 | 平鹿3-1 | 横手市森林組合 | R4.4.1 | R9.3.31 | 019-1108 | 横手市山内土測字小目倉沢34-8 | 0182-53-2281 |
| 87 | 平鹿4-2 | (有)共林班 | R5.4.1 | R10.3.31 | 019-1106 | 横手市山内平野沢字相野々37-4 | 0182-53-3203 |
| 88 | 平鹿2-1 | 三又建設(株) | R2.8.1 | R7.7.31 | 013-0041 | 横手市大沢字西野25 | 0182-32-4706 |
| 89 | 平鹿30-1 | 黒沢林業(株) | H30.12.1 | R5.11.30 | 019-1108 | 横手市山内土測字軽井沢51-23 | 0182-53-3149 |
| 90 | 平鹿1-1 | (株)長谷山農林 | R2.4.1 | R7.3.31 | 013-0561 | 横手市大森町八沢木字上八沢木122 | 0182-26-6219 |
| 91 | 平鹿4-1 | (有)若松産業 | R4.9.1 | R9.8.31 | 013-0561 | 横手市大森町八沢木字坂ノ下62 | 0182-26-4274 |
| 92 | 雄勝3-2 | 雄勝広域森林組合 | R4.4.1 | R9.3.31 | 012-0055 | 湯沢市山田字福島開372-5 | 0183-72-1197 |
| 93 | 雄勝4-1 | (合同)ONE LINK | R4.6.1 | R9.5.31 | 012-0055 | 湯沢市山田字箴ノ目62 | 090-7338-1422 |
| 94 | 雄勝3-3 | 北日本索道(株) | R4.4.1 | R9.3.31 | 012-0183 | 湯沢市皆瀬字二ツ石95-5 | 0183-46-2221 |
| 95 | 雄勝3-4 | (有)高耕林産 | R4.4.1 | R9.3.31 | 019-0402 | 湯沢市相川字街道西11-6 | 0183-79-3020 |
| 96 | 雄勝3-1 | (株)佐藤総業 | R4.2.1 | R9.1.31 | 012-0005 | 湯沢市金谷字樋口159-2 | 0183-73-6709 |
| 97 | 雄勝1-1 | (有)丸充製材所 | R1.8.1 | R6.7.31 | 012-1351 | 雄勝郡羽後町下仙道字上中泊231 | 0183-68-2214 |
| 98 | 雄勝3-5 | (合資)鈴木林業 | R4.4.1 | R9.3.31 | 019-0801 | 雄勝郡東成瀬村田子内字天神林3-5 | 0182-47-2176 |
| 99 | 雄勝4-2 | (株)東林業 | R4.4.1 | R9.3.31 | 019-0802 | 雄勝郡東成瀬村岩井川字野尻5-1 | 0182-23-6059 |

※認定事業体とは…「林業労働力の確保の促進に関する法律」に基づき、林業事業主が労働環境の改善、募集方法、雇用管理の改善や事業の合理化を図るために必要な措置の計画を作成し、秋田県知事からその計画が適当であると認められた事業体です。

「林業事業体の経営継続と雇用の維持、人材確保・育成支援等のご案内」

公益財団法人秋田県林業労働対策基金・秋田県林業労働力確保支援センターでは、求職者等と求人事業体のマッチング窓口の設置や、林業就業者の確保・育成支援、職場定着等雇用管理の改善支援等の様々な事業を行っております。その主な内容は次のとおりです。

1. 林業就業サポート事業

林業就業希望者等に対し、林業の就職先の斡旋やマッチングのほか、就業前の林業体験研修の紹介等を総合的に行い、新規林業就業者の確保を図る。

【具体的な業務内容】

- (1) 無料職業紹介所の開設・運営
- (2) ハローワークや県内の林業事業体等から求人情報を収集
 - ・地域別相談会の開催
 - ・ハローワーク等求人情報収集
 - ・雇用管理等改善計画指導・助言
- (3) 求職者に対して研修から就業までの相談活動
 - ・求職者との個別面談
 - ・HP等での情報発信
 - ・林業企業ガイドブック・リーフレットでの情報発信
- (4) 秋田や東京で行われる就職相談会への参画
 - ・「Aターンフェア」や「森林の仕事ガイダンス」での面談・情報発信

2. 秋田県ニューグリーンマイスター育成学校の実施

林業従事者が、林業の専門的知識と技能を習得し、将来、地域林業のリーダーとなる優秀な林業技能者を育成するもので、修了者には秋田県知事から「認定証書」が交付されます。

- (1) 入校資格等
 - ①秋田県知事の認定を受けた林業事業体に従事している者、若しくは学卒者など就業が確実に見込まれる者で、原則18歳以上45歳以下の心身共健康な者
 - ②2年次の受講資格は1年次の教程を修了した者
- (2) 入校費用

無料、ただし、交通費及び宿泊費等は雇用主負担
- (3) 教程内容
 - ①1年次：実践も含め60日以上
 - ・林業新任者技術教程（森林・林業の知識、技術の基礎）
 - ・林業機械技能講習等教程（林材業リスクアセスメント実務研修、伐木等の処理・刈払機取扱作業員・機械集材装置運転・小型車両系建設機械運転安全衛生特別教育、造林作業の作業指揮者等安全衛生教育、不整地運搬車運転・車両系建設機械運転技能講習、秋田県松くい虫専門調査員）
 - ②2年次：実践も含めて30日以上
 - ・ワイヤースプライス教程
 - ・高性能林業機械操作訓練教程
 - ・森林施業プランナー育成教程
 - ・林業機械技能講習等教程（玉掛・小型移動式クレーン等運転・はい作業主任者・地山掘削及び土止め支保工作業主任者・高所作業車運転技能講習、伐木等機械・走行集材機械・

簡易架線集材装置等運転業務に係る特別教育、無人航空機操作基礎講習、ロープ高所作業・フルハーネス型落下防止用器具特別教育)

3 高校生林業職場体験学習の実施

林業に関心を持つ高校生に対し、林業の基礎的知識の習得や現場作業を体験してもらい、林業事業体での新規高卒者の雇用確保を支援するものです。(高校生のインターンシップ事業と連携)

(1) 参加資格

秋田県内の高校に在籍し林業に関心があり、林業労働に従事できる心身とも健康で学校長が推薦する者

(2) 実施内容等

- ①県内4地区で実施
- ②実施期間：2日程度
- ③森林・林業の基礎知識(座学)、林業現場実習、林業関係施設見学など

4 秋田の森の研修生移住就業トライアル研修の実施

林業に興味のある方や林業へ就業を希望する方に対し、秋田県の林業について研修を実施し、県内での林業就業に結び付ける。

(1) 短期研修

- ①研修期間：4日間程度
- ②研修内容
森林・林業の基礎知識の取得、林業技術体験、林業関連施設見学など

(2) 中期研修

- ①研修期間：3週間程度
- ②研修内容
林業に必要な基礎知識の取得、チェーンソー・刈払機・小型車両系建設機械の資格取得、林業事業体での実務研修、基本的な技術の体験・視察等

(3) インターンシップ研修

- ①研修期間：5日間程度
- ②研修内容 林業事業体での実務研修

《 あきた森の仕事ナビ 》 林業の求職・求人受付中!

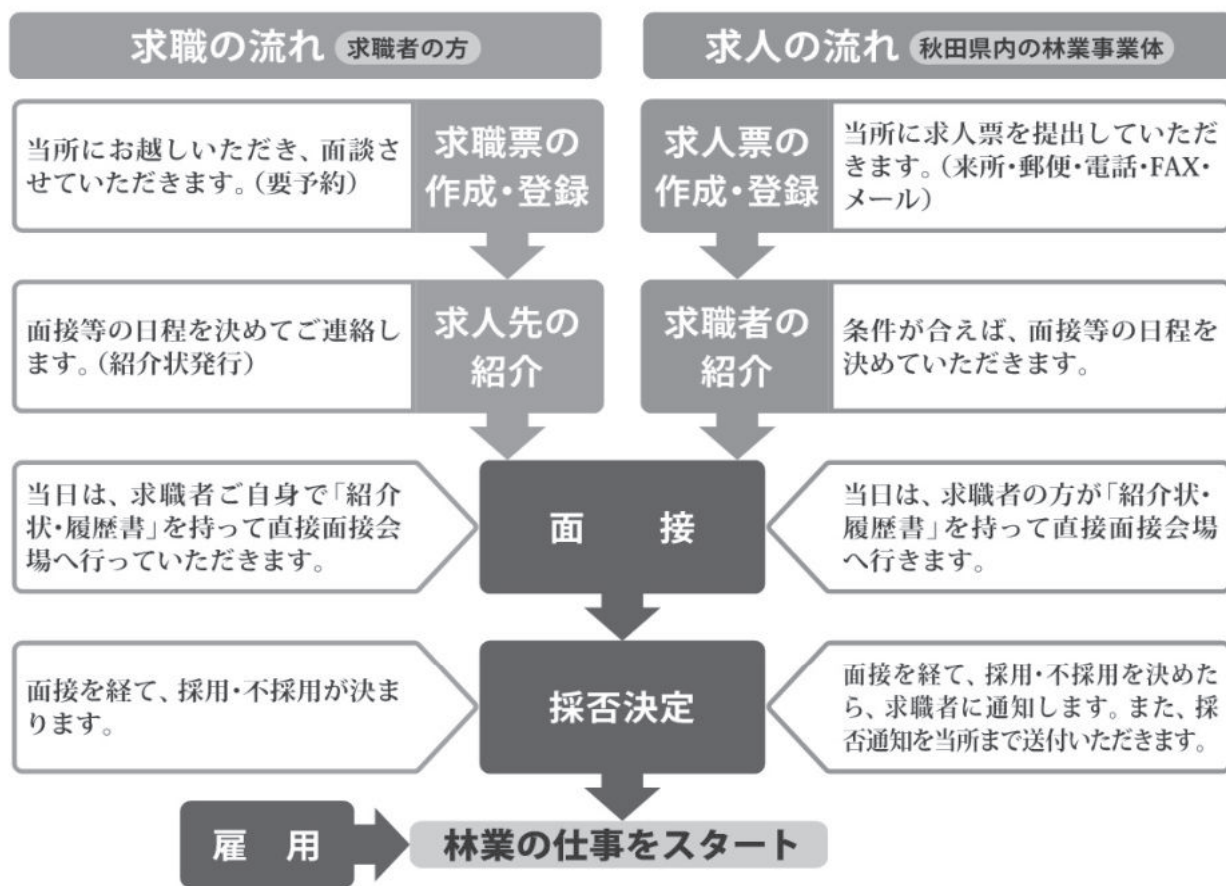
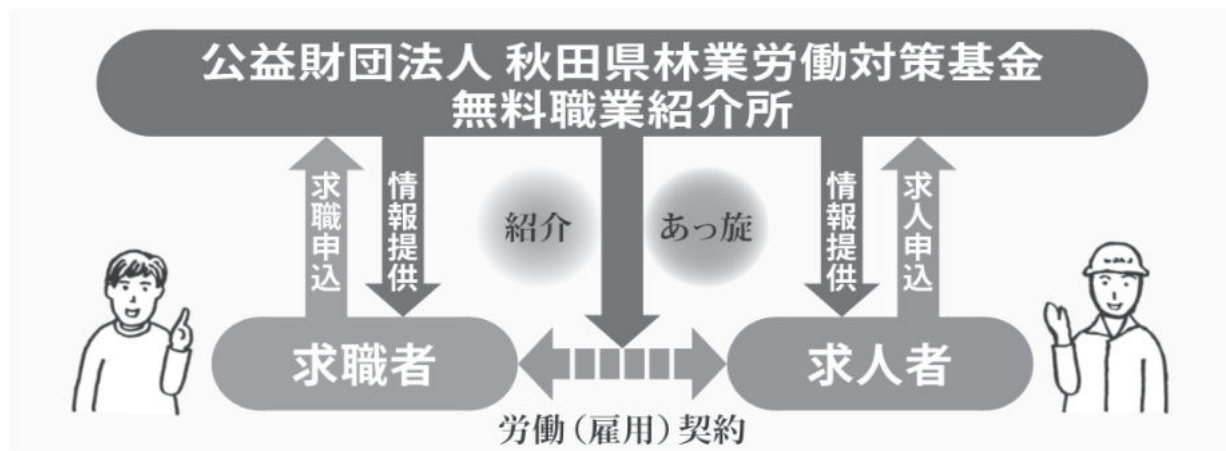

公益財団法人 秋田県林業労働対策基金無料職業紹介所

(秋田県林業労働力確保支援センター) 《厚生労働大臣許可番号：05-ム-300025》

〒010-0931 秋田市川元山下町8-28 秋田県森林組合会館3F <https://akita-no-mori.com/>

お問合せ TEL 018-864-0161 FAX 018-827-5678
メールアドレス：akirin02@m20.alpha-net.ne.jp

受付時間 電話 ▶ 平日の午前9時から12時・午後1時から午後5時
窓口対応 ▶ 平日の午前9時から午後5時(事前予約が必要です)

あきた森の仕事ナビ



<https://akita-no-mori.com/>

林業労働は変わりつつある

森林の立木を伐倒して枝葉を落とし、丸太にしてからトラックに積み込むまでの作業を「伐出作業」といいます。山の中で行われるこれらの労働は大変危険でつく、仕事の能率も機械化の進んだ欧米に比べるときわめて低いといわれています。これまでも、チェーンソーや空中ケーブルによる機械化が進められてきましたが、さらに10年前からはエレクトロニクス等の技術を活かした「高性能林業作業機械」が使われ始めました。この新たな機械化によって林業労働はいま“安全”“楽々”“高効率”な作業に生まれ変わりつつあります。



チェーンソー

小型エンジンでチェーンを駆動させ、立木の伐倒、枝払いなどに使用する機械です。最近の機械は改良が重ねられ、軽くて振動が少なくなっています。

林

道

新たな機械化を進めるにはもっともっと道が必要で

タワーヤーダ

トラック等の荷台に人工支柱とワイynchを搭載した移動式集材機です。伐採地の上空にワイヤロープを張り、木材を集めます。従来方式に比べるとワイヤロープの張り方や取り外しが容易なので、装置の移動も短時間で可能です。

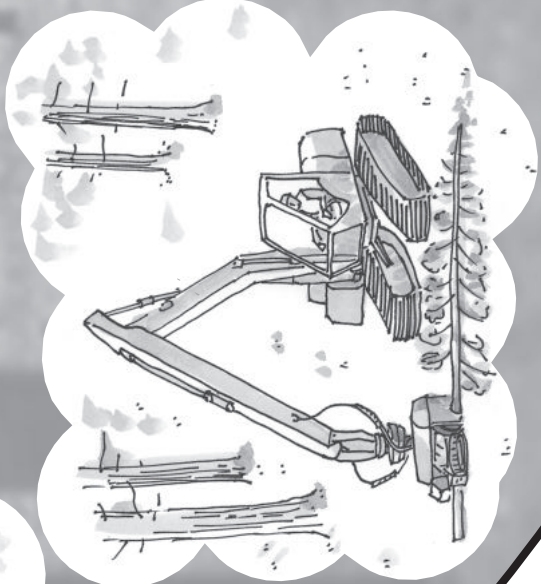

プロセッサ

林道や土場まで集められた伐倒木の枝を切り落とし、指示した長さの丸太に切る機械です。手持ちチェーンソーと比べると能率が高く、安全に作業が出来ます。

ハーベスタ

これまでチェーンソーで行っていた立木の伐倒、枝払い、丸太に切る作業をこの機械一台で全部行えます。傾斜がゆるい所では、林内を走行して作業できます。

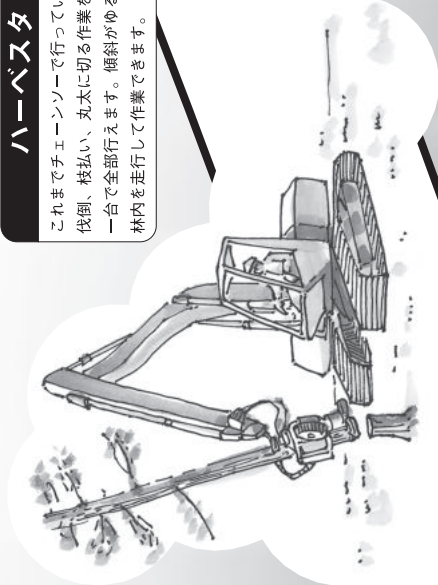

フォワーダ

丸太運搬用作業車で、積込み、荷おろし用の装置を備えています。急な道や軟弱な道などでも走行できます。

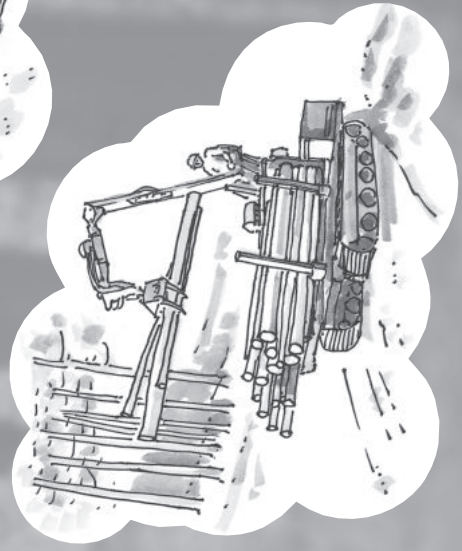

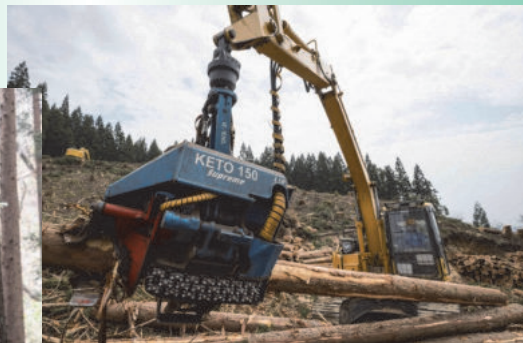

発行

公益財団法人秋田県林業労働対策基金
秋田県林業労働力確保支援センター
〒010-0931 秋田市川元山下町8-28
秋田県森林組合会館3F
TEL 018-864-0161
FAX 018-827-5678
Mail: akirinro@m18.alpha-net.ne.jp